

SONY®

4-433-534-21(1) (BG)

Многоканален аудио-видео приемник

Инструкции за експлоатация

Моля, първо прочетете Ръководството за бърза настройка, предоставено заедно с приемника. Това ви позволява да разберете по-лесно връзките и последователността на операциите за приемника.

<http://www.sony.net/>

©2012 Sony Corporation



STR-DA5800ES

STR-DA5800ES
4-433-534-21(1) (BG)

STR-DA5800ES
4-433-534-21(1) (BG)

ПРЕДУПРЕЖДЕНИЕ

За да намалите риска от пожар, не покривайте вентилационния отвор на устройството с вестници, покривки, завеси и др. Не излагайте устройството на въздействието на открити източници на пламък (например запалени свещи).

Не инсталирайте устройството в затворени пространства, като например полица за книги или вграден шкаф.

За да намалите риска от пожар или токов удар, избягвайте капене и разливане на течности върху устройството и не поставяйте върху него предмети, пълни с течности, като например вази.

Тъй като захранващият кабел се използва за изключване на уреда от електрическата мрежа, включете го към леснодостъпен контакт. Ако забележите нещо необичайно в уреда, незабавно изключете щепсела от контакта.

Не излагайте батериите или устройството с поставени батерии на прекомерна топлина, като слънце и огън.

Уредът не е изключен от електрическата мрежа, докато е свързан към контакта, дори и самият той да е изключен.

Прекалено високото налягане на звука от слушалките може доведе до увреждане на слуха.



Този символ е предназначен да предупреждава потребителя за наличието на повърхност, която може да е гореща, ако бъде докосната по време на нормална работа.

Това оборудване е изпробвано и е установено, че отговаря на ограниченията, изложени в директивата за ЕМС, при използване на свързващ кабел, не по-дълъг от 3 метра.

Съобщение за потребителите: Следната информация е приложима само за оборудване, продавано в държави, прилагащи директивите на ЕС.

Този продукт е произведен от или от името на Sony Corporation, 1-7-1 Konan Minato-ku Tokyo, 108-0075 Япония. Запитванията относно съответствието на продукта, базирано на законодателството на Европейския съюз, трябва да бъдат отправяни към упълномощения представител, Sony Deutschland GmbH, Hedelfinger Strasse 61, 70327 Stuttgart, Германия. За въпроси, свързани с обслужването или гаранцията, прегледайте адресите, посочени в отделните документи за сервизно обслужване или гаранция.



**Изхвърляне на старо
електрическо
и електронно
оборудване
(приложимо за
държавите от
Европейския съюз
и други страни в Европа
със системи за разделно
събиране на
отпадъците)**

Този символ върху продукта или опаковката му показва, че той не трябва да се изхвърля заедно с битовите отпадъци. Вместо това той трябва да бъде предаден в подходящ пункт за рециклиране на електрическо и електронно оборудване. Като осигурите правилното изхвърляне на този продукт, ще помогнете за предотвратяването на евентуалните негативни последици за околната среда и човешкото здраве, които иначе биха могли да възникнат при неподходящо изхвърляне на този продукт. Рециклирането на материалите ще помогне за запазването на природните ресурси. За по-подробна информация относно рециклирането на този продукт се обърнете към местната администрация, към службата за събиране на битови отпадъци или към магазина, от който сте закупили продукта.



Изхвърляне на използвани батерии (приложимо за държавите от Европейския съюз и други страни в Европа със системи за разделно събиране на отпадъците)

Този символ върху батерията или опаковката показва, че предоставената с този продукт батерия не трябва да се изхвърля заедно с битовите отпадъци. При определени батерии той може да се използва заедно с химически символ. Химическите символи за живак (Hg) или олово (Pb) са добавени, ако батерията съдържа повече от 0,0005% живак или 0,004% олово. Като осигурите правилното изхвърляне на тези батерии, ще помогнете за предотвратяването на евентуалните негативни последици за околната среда и човешкото здраве, които иначе биха могли да възникнат при неподходящо изхвърляне на батерията. Рециклирането на материалите ще помогне за запазването на природните ресурси. При продукти, които поради съображения за безопасност, производителност или цялостност на данните изискват постоянна връзка с вградена батерия, тя трябва да бъде заменена само от квалифициран сервизен персонал. За да гарантирате правилното третиране на батерията, предайте продукта в края на експлоатационния му цикъл в подходящ пункт за рециклиране на електрическо и електронно оборудване. За всички други батерии прегледайте раздела за безопасното изваждане на батерията от продукта. Предайте батерията в подходящ пункт за рециклиране на използвани батерии. За по-подробна информация относно рециклирането на този продукт или батерията се обърнете към местната администрация, към службата за събиране на битови отпадъци или към магазина, от който сте закупили продукта.

Относно това ръководство

- Указанията в това ръководство са за модел STR-DA5800ES (приемника). Проверете номера на модела, като погледнете в долния десен ъгъл на предния панел.
- Указанията в това ръководство описват най-вече работата на приемника с предоставеното дистанционно управление. Можете да използвате и бутоните или копчетата за управление върху приемника, ако са със същите или подобни имена като тези върху дистанционното управление.

Авторски права

Този приемник включва Dolby® Digital, Pro Logic Surround и DTS** Digital Surround System.

* Произведено по лиценз на Dolby Laboratories. Dolby, Pro Logic, Surround EX и символът „двойно D“ са търговски марки на Dolby Laboratories.

** Произведено по лиценз според номера на патенти в САЩ: 5,956,674, 5,974,380, 5,978,762, 6,487,535, 6,226,616, 7,212,872, 7,003,467, 7,272,567, 7,668,723, 7,392,195, 7,333,929, 7,548,853 и други издадени и предстоящи патенти в САЩ и по света. DTS-HD, символът, както и DTS-HD и символът заедно са регистрирани търговски марки, като DTS-HD Master Audio е търговска марка на DTS, Inc. Продуктът включва софтуер. © DTS, Inc. Всички права запазени.

HDMI

Този приемник включва технологията High-Definition Multimedia Interface (HDMI™).

Термините HDMI и HDMI High-Definition Multimedia Interface, както и логотипът HDMI са търговски марки или регистрирани търговски марки на HDMI Licensing LLC в Съединените щати и в други държави.

Типът шрифт (Shin Go R), инсталиран в този приемник, е предоставен от MORISAWA & COMPANY LTD. Тези имена са търговски марки на MORISAWA & COMPANY LTD. и авторското право върху шрифта също принадлежи на MORISAWA & COMPANY LTD.

iPhone, iPod, iPod classic, iPod nano и iPod touch са търговски марки на Apple Inc., регистрирани в САЩ и други държави.

Всички останали търговски марки и регистрирани търговски марки са собственост на съответните им притежатели. В това ръководство символите ™ и ® не са посочени.



Обозначенията „Made for iPod“ и „Made for iPhone“ означават, че електронният аксесоар е предназначен за свързване конкретно към iPod или съответно iPhone и че е одобрен от разработчика като отговарящ на стандартите за производителност на Apple. Apple не носи отговорност за работата на това устройство или съвместимостта му със стандартите за безопасност и нормативните разпоредби. Имайте предвид, че използването на този аксесоар с iPod или iPhone може да окаже влияние върху ефективността на безжичната връзка.



DLNA™, DLNA логотипът и DLNA CERTIFIED™ са търговски марки, търговски марки за услуги или знаци за сертифициране на Digital Living Network Alliance.

Технологията за аудиокодиране и патентите за MPEG Layer-3 са лицензирани от Fraunhofer IIS и Thomson.

„BRAVIA“ Sync е търговска марка на Sony Corporation.

„x.v.Colour“ и логотипът на „x.v.Colour“ са търговски марки на Sony Corporation.

„PlayStation®“ е регистрирана търговска марка на Sony Computer Entertainment Inc.

„AVCHD“ и логотипът на „AVCHD“ са търговски марки на Panasonic Corporation и Sony Corporation.

Microsoft, Windows, Windows Vista и Windows Media са търговски марки или регистрирани търговски марки на Microsoft Corporation в Съединените щати и/или в други държави. Този продукт съдържа технология, която е обект на определени права на интелектуална собственост на Microsoft. Забранява се употребата или разпространението на тази технология извън този продукт без съответния лиценз или лицензи от Microsoft. Собствениците на съдържание използват Microsoft PlayReady™ технологията за достъп до съдържание за защита на интелектуалната им собственост, включително защитено с авторски права съдържание. Това устройство използва технологията PlayReady за достъп до съдържание, защитено с PlayReady и/или с WMDRM. Ако устройството не успее да приложи правилно ограниченията върху използването на съдържанието, собствениците на съдържание могат да изискат от Microsoft да отмени възможността на устройството да използва защитено с PlayReady съдържание. Отмяната не трябва да оказва влияние върху незащитено съдържание или върху такова, защитено от други технологии за достъп до съдържание. Собствениците на съдържание могат да изискат от вас да надстроите PlayReady, за да имате достъп до тяхното съдържание. Ако откажете да извършите надстройката, няма да имате достъп до съдържание, което я изисква.

„WALKMAN“ и логотипът на „WALKMAN“ са регистрирани търговски марки на Sony Corporation.

„Android“ е регистрирана търговска марка или търговска марка на Google Inc.

InstaPrevue™ е търговска марка или регистрирана търговска марка на Silicon Image, Inc. в Съединените щати и други държави.

Този продукт съдържа софтуер, който е обект на Общ публичен лиценз на GNU („GPL“) или на Облекчен общ публичен лиценз на GNU („LGPL“). Те постановяват, че потребителите имат право да придобиват, променят и разпространяват отново изходния код на посочения софтуер в съответствие с общите условия на GPL или на LGPL.

За подробности относно GPL, LGPL и други лицензи на софтуер направете справка в „System Settings“ „Software License“ в меню „Settings“ на приемника.

Изходният код на софтуера, използван в този продукт, е предмет на GPL и LGPL, като е достъпен в Интернет. За да го изтеглите, посетете следния

URL адрес: <http://www.sony.net/Products/Linux>

Моля, имайте предвид, че Sony не може да отговаря на никакви запитвания относно съдържанието на този изходен код.

Основни характеристики на приемника

Съвместимост с разнообразни връзки и формати

Функция	Описание	Страница
9.2 канала	Приемникът може извежда до 9,2 канала. Приемникът поддържа свързване на двоен усилвател на преден високоговорител.	26, 28
Съвместимост с разнообразни стандарти	Приемникът е съвместим с разнообразни аудиоформати, като Dolby TrueHD, DTS-HD Master Audio, DSD, многоканален линеен PCM, FLAC и др.	24
HDMI (изход 9 в 2 + изход 1 зона)	Приемникът е снабден с 8 HDMI входни жака (от които два HDMI IN 2 и IN 3 са жаковете „for AUDIO“, при които се взема предвид качеството на звука) на задния панел, и 1 жак HDMI на предния панел. Можете да свързвате различно оборудване чрез HDMI връзка. Приемникът е съвместим с разнообразни стандарти за HDMI, като Deep Colour, „x.v.Colour“ или 4K* и предаване в 3D, Audio Return Channel (ARC) и др. * Жаковете HDMI IN 1, IN 2 и IN 9 поддържат 4K предаване.	30, 32, 34, 35, 37, 39
	4K Приемникът може да извежда 4K сигнали през HDMI изходните си жакове.	38, 83
	Fast View Можете да изберете HDMI метод на въвеждане, който е по-бърз от нормалния избор (Fast View). Жаковете HDMI IN 1, IN 2, IN 3, IN 4 и IN 9 поддържат функцията Fast View.	23, 38
	Control for HDMI Можете да управлявате приемника и друго оборудване, свързано към него, чрез функцията Control for HDMI.	113
Визуализация за HDMI	Приемникът ви дава възможност да покажете визуализация на живо „картина в картина“ на HDMI вход, включен към приемника. Прозорците за визуализация ще бъдат показвани само за вход HDMI IN 1/IN 2/IN 3/IN 4. Можете да избирате входа HDMI за всяка визуализация чрез дистанционното управление. (Технологията Silicon Image InstaPrevue™ дава възможност за използване на тази функция.)	78, 112
Мрежа	Приемникът е снабден с четири LAN порта, които имат функции на концентратор за превключване. Приемникът е съвместим с функцията за поточно предаване на видеосържание от интернет. Приемникът ви позволява да възпроизведете съдържание в домашна мрежа чрез функцията за съвместима с DLNA домашна мрежа.	45
		57

Функция	Описание	Страница
USB	Приложим за iPod/iPhone USB порт Можете лесно да възпроизведате съдържание от iPod/iPhone през приемника чрез USB връзка.	55
	Можете лесно да възпроизведате съдържание от USB устройство/WALKMAN през приемника чрез USB връзка.	54
	Функция USB DAC (цифрово-аналогово преобразуване) Приемникът е снабден с порт за вход към ПК (USB тип B), разположен на задния панел. При свързване на компютъра чрез USB връзка и инсталиране в него на подходящ драйвер за приемника можете да използвате приемника като аудио плейър за компютъра. Можете да използвате „iTunes“, „Windows Media® Player“ или друго приложение от този тип, за да възпроизведате разнообразни музикални файлове, запазени на компютъра ви, през системата за висококачествен звук на приемника.	42, 54
Множество зони	В допълнение на възпроизвеждането в основното помещение можете да се наслаждавате на различна по съдържание музика и видео в друго помещение.	70
	Можете да извеждате HDMI сигнали от HDMI IN жаковете към жака HDMI ZONE 2 OUT.	23, 70, 74

По-добро качество на изображението и звука

Функция	Описание	Страница
Увеличаване на качеството на изображенията	Приемникът увеличава или намалява разделителната способност на аналогови видеосигнали. Тя може да се увеличи до 4 000 чрез изходен жак HDMI. Приемникът също така увеличава или намалява разделителната способност на аналогови видеосигнали за зона 2.	23
Функция Digital Cinema Auto Calibration (D.C.A.C.)	Приемникът е снабден с функцията Digital Cinema Auto Calibration (D.C.A.C.). Тази функция ви позволява да извършвате автоматично калибриране и задаване на настройки на аудиопараметрите за получаване на оптимален звук.	96, 98
Звукови полета	Можете да избирате между разнообразни режими на звукови полета в зависимост от връзките на високоговорителите или източниците на входни сигнали. Приемникът е оборудван и със следните опции за звук: – Три режима на възпроизвеждане на характеристиките на звука на известни концертни зали: „Berlin Philharmonic Hall“, „Concertgebouw Amsterdam“ или „Musikverein Vienna“. – Два режима за съобразяване на положението на източника на звука спрямо екрана: „Movie Height“ и „Vocal Height“.	64, 66
Повдигане на звуците от централния високоговорител на подходяща височина (Center Speaker Lift Up)	Чрез предните високи високоговорители можете да повдигнете звуците от централния високоговорител на подходяща височина на екрана. Тази функция (Center Speaker Lift Up) ви позволява да се наслаждавате на естествено пресъздаване без неудобства.	99

продължение

7^{BG}

Функция	Описание	Страница
Виртуално пресъздаване на предните високи високоговорители (Virtual Front High)	Приемникът може да пресъздава виртуално предните високи високоговорители дори ако в действителност няма свързани такива. Тази функция ви позволява да пресъздавате ефекта Center Speaker Lift Up, като използвате предните високи високоговорители, както и да пресъздавате различни функции на звуковите полета с помощта на предните високи канали, с които е снабден приемникът.	99
Висококачествено възпроизвеждане на компресирани аудиофайлове	Можете да възпроизведете компресирани аудиофайлове с високо качество с помощта на функцията D.L.L. (Digital Legato Linear).	104
Функция High quality digital Audio Transmission System (H.A.T.S.)	Функцията High quality digital Audio Transmission System (H.A.T.S.) предава сигнали от Super Audio CD плейър, свързан чрез HDMI връзка, с високо качество.	112

Полезни функции

Функция	Описание	Страница
Лесни и достъпни операции	Приемникът е снабден с Графичен потребителски интерфейс. Можете да управлявате приемника интуитивно чрез меню, което се извежда на екрана на телевизора.	50
	Можете лесно да зададете основните настройки на приемника чрез Easy Setup.	47
	С приемника са предоставени многофункционално дистанционно управление за контрол на свързаното оборудване и функцията за множество зони, както и опростено дистанционно управление за извършване на нормални операции.	17
Гъвкави функции	С натискането на бутона EASY AUTOMATION можете да извиквате различни настройки на приемника наведнъж.	86
	Функцията Sound Optimizer оптимизира изходния аудиосигнал съобразно нивото на звука.	68
	Функцията A/V Sync регулира времевия интервал между аудио- и видеовъзпроизвеждането.	105
	Функцията Pass Through извежда HDMI сигналите към телевизор дори когато приемникът е в режим на готовност.	82

Други

Функция	Описание	Страница
Функция за екологична работа	Функцията Auto Standby превключва приемника автоматично в режим на готовност, ако не го използвате за определен период от време или когато към него не се въвеждат сигнали.	118
По-голяма полезност	Можете да управлявате приемника чрез смартфон, снабден със софтуерното приложение „ES Remote“*. * Съвместимост с iPod touch/iPhone и телефони с Android	86

Съдържание

Основни характеристики на приемника	6
Описание и местоположение на компонентите	11

Първи стъпки

Прочетете следното, преди да свържете каквото и да е оборудване	22
1: Инсталиране на високоговорителите	26
2: Свързване на монитора	30
3: Свързване на видео оборудването	32
4: Свързване на аудио оборудването	39
5: Свързване към мрежата	45
6: Подготовка на приемника и дистанционното управление	46
7: Настройване на приемника чрез Easy Setup	47
8: Настройване на свързано оборудване	49
9: Подготовка на компютър за използване като сървър	50
Ръководство за работа с екранното меню	50

Гледане на изображения/ слушане на звук

Гледане на изображения/слушане на звук от свързано оборудване	52
PC	53
USB устройство/WALKMAN	54
iPod/iPhone	55
Домашна мрежа (DLNA)	57
Видеосъдържание от интернет	58
FM/AM	59

Слушане на звукови ефекти

Избор на звуковото поле	63
Използване на функцията Sound Optimizer	68
Регулиране на еквалайзера	68

Използване на функции за множество зони

Какво можете да правите с функцията за множество зони	70
Извършване на свързване на множество зони	70
Настройване на високоговорителите в зона 2	74
Настройване на HDMI изхода в зона 2 ...	74
Превключване на настройката за зоната на дистанционното управление	75
Управление на приемника от друга зона (Операции в ZONE 2/ZONE 3)	76

Използване на други функции

Използване на функциите „BRAVIA“ Sync	78
Превключване на мониторите, извеждащи HDMI видеосигналите	81
Извеждане на HDMI сигнали към телевизора дори когато приемникът е в режим на готовност (Pass Through)	82
Превключване между цифров и аналогов звук	83
Използване на други видео-аудио входни жакове	83
Визуализация на HDMI	85
Управление на приемника чрез смартфон	86

продължение

9⁸⁶

Запазване на различни настройки за приемника и да извикване на настройките наведнъж (Easy Automation)	86
Използване на таймера за заспиване	88
Записване чрез приемника	89
Превключване на режима на управление на приемника и дистанционното управление	89
Използване на свързване на двоен усилвател	91
Връщане към фабричните настройки по подразбиране	92

Регулиране на настройки

Използване на менюто за настройки	93
Easy Setup	96
Speaker Settings	96
Audio Settings	104
Video Settings	107
HDMI Settings	111
Input Settings	113
Network Settings	114
Internet Services Settings	115
Zone Settings	116
System Settings	118
Network Update	119
Управление без използване на Графичен потребителски интерфейс	120

Използване на дистанционното управление

Управляване на оборудването с помощта на дистанционно управление	127
Изключване на цялото свързано оборудване (SYSTEM STANDBY)	128
Програмиране на дистанционното управление	128
Автоматично изпълнение на няколко команди последователно (Macro Play)	132
Настройване на кодове на дистанционното управление, които не са запазени в него	134
Изчистване на паметта на многофункционалното дистанционно управление	136

Допълнителна информация

Предпазни мерки	137
Отстраняване на неизправности	138
Спецификации	153
Индекс	157

Описание и местоположение на компонентите

Преден панел

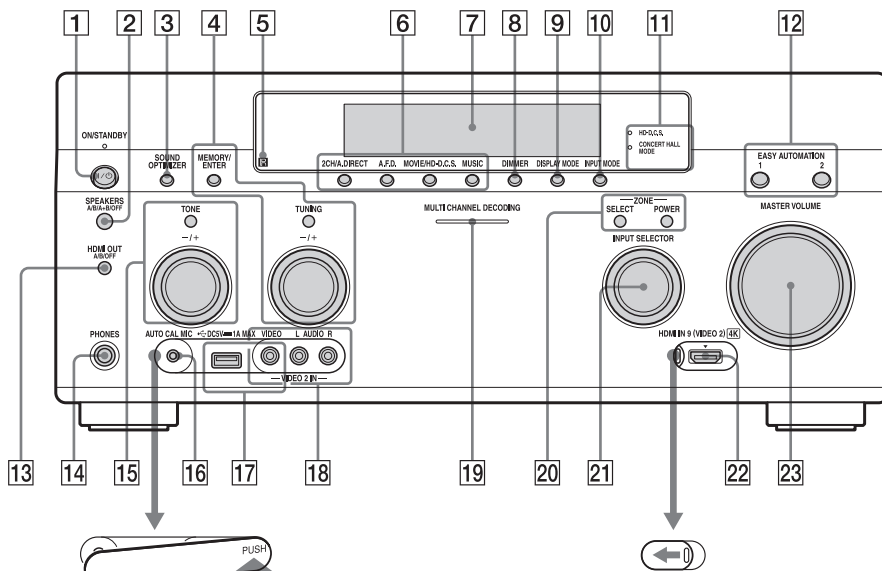

За сваляне на капак

Натиснете PUSH.

Когато отстраните капак, дръжте го далече от досега на деца.

За отваряне на капак

Плъзнете капак наляво.

1 I/O ON/STANDBY

Включва или изключва приемника. Лампата над бутоната свети, както следва:

Зелено: Приемникът е включен.

Кехлибарено: Приемникът е в режим на готовност и

– „Control for HDMI“ (стр. 112) или „Network Standby“ (стр. 115) са с настройка „On“.

– „Pass Through“ (стр. 112)

е с настройка „On“ или „Auto“.

– Приемникът в зона 2 или зона 3 е включен.

Лампата се изключва, когато приемникът е в режим на готовност и горепосочените настройки са изключени.

2 SPEAKERS (A/B/A+V/OFF) (стр. 48)

3 SOUND OPTIMIZER (стр. 68)

4 MEMORY/ENTER, TUNING +/-

5 Сензор за дистанционното управление

Получава сигнали от дистанционното управление.

6 2CH/A.DIRECT, A.F.D., MOVIE/HD-D.C.S., MUSIC (стр. 63, 64)

продължение

11^{BG}

7 Прозорец на дисплея (стр. 13)

8 DIMMER

Натиснете DIMMER няколко пъти, за да настроите яркостта на прозореца на дисплея.

9 DISPLAY MODE (стр. 126)

10 INPUT MODE (стр. 83)

11 Светлинен индикатор HD-D.C.S. (стр. 64)

Свети, когато е избрано звуковото поле HD-D.C.S.

Светлинен индикатор CONCERT HALL MODE (стр. 66)

Свети, когато е избрано едно от звуковите полета Berlin Philharmonic Hall, Concertgebouw Amsterdam или Musikverein Vienna.

12 EASY AUTOMATION 1, 2 (стр. 86)

13 HDMI OUT (A/B/OFF) (стр. 81)

14 Жак PHONES

Свързва към слушалки.

15 TONE +/-

Натиснете TONE няколко пъти, за да изберете високоговорителя и обхвата. След това завъртете ролката, за да регулирате нивото на басите/средните/високите тонове на високоговорителя.

16 Жак AUTO CAL MIC (стр. 96)

Свържете предоставения оптимизиращ микрофон за „Auto Calibration“ към този жак.

17 iPod/iPhone (⏪ (USB) порт и жак VIDEO IN) (стр. 37, 54, 55)

18 Жакове VIDEO 2 IN (стр. 37)

19 Светлинен индикатор MULTI CHANNEL DECODING

Светва при декодиране на многоканални аудиосигнали.

20 ZONE SELECT, POWER (стр. 77)

21 INPUT SELECTOR (стр. 52)

22 Жак HDMI IN 9 (VIDEO 2) (стр. 38)

23 MASTER VOLUME (стр. 52)

Индикатори върху дисплея

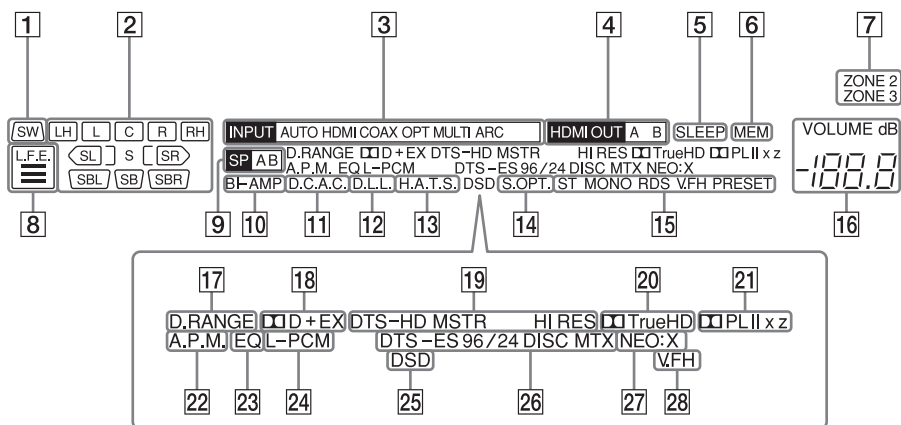

1 SW

Свети, когато е (са) включен(и) субуфер(и) и аудиосигналът се извежда от жака(овете) PRE OUT SUBWOOFER.

2 Индикатор за канала на възпроизвеждане

Показва високоговорителя, определен за извеждане на звука. Показва как приемникът смесва звука от източника в зависимост от настройките на високоговорителя.

L

Преден ляв

R

Преден десен

C

Center

LH

Ляв висок

RH

Десен висок

SL

Съраунд ляв

SR

Съраунд десен

SBL

Заден съраунд ляв

SBR

Заден съраунд десен

SB

Заден съраунд

Пример:

Формат на записа: 5.1

Конфигурация на

високоговорителите: 3/0.1

Звуково поле: A.F.D. Auto

[SW] [L] [C] [R]

3 Индикатор INPUT

Свети, за да обозначи текущия входен сигнал.

AUTO

INPUT MODE е зададено на „AUTO“.

HDMI

COAX

OPT

MULTI (MULTI CHANNEL INPUT)

ARC (стр. 83)

4 HDMI OUT A/B (стр. 81)

5 SLEEP (стр. 88)

6 MEM

Свети, когато е активирана предварително зададената функция на паметта.

7 ZONE 2/ZONE 3 (стр. 70)

продължение

13⁸⁶

8 L.F.E.

Свети, когато входните сигнали, които се възпроизвеждат, съдържат канал за L.F.E. (Low Frequency Effects). Сигналът от L.F.E. канала действително се възпроизвежда, лентите под буквите светват, за да обозначат нивото. Тъй като L.F.E. сигналът не е записан във всички части от входния сигнал, лентовият индикатор ще варира (и може да се изключи) по време на възпроизвеждане.

9 Индикатор за системата от високоговорители (стр. 48)**10 BI-AMP (стр. 91)****11 D.C.A.C. (стр. 96)**

Свети, когато се прилагат резултатите от измерването на функцията „Auto Calibration“.

12 D.L.L. (стр. 104)**13 H.A.T.S. (стр. 112)****14 S.OPT.**

Свети, когато е активирана функцията за оптимизиране на звука (стр. 68).

15 Индикатор за настройка

Свети, когато приемникът се настройва към радиостанция.

ST

Стерео приемане на сигнала

MONO

FM режимът е настроен към моно.

RDS (стр. 62)

Приемане на Radio Data Station

PRESET

Режимът на настройване е настроен към предварително зададената стойност.

16 VOLUME

Показва текущото ниво на звука.

17 D.RANGE

Свети, когато е активирана компресия на динамичния диапазон.

18 Индикатор Dolby Digital Surround

Свети с един от съответните индикатори, когато приемникът декодира сигнали в съответния формат Dolby Digital.

DD

Dolby Digital

DD+

Dolby Digital Plus

DD EX

Dolby Digital Surround EX

19 Индикатор DTS-HD

Свети, когато приемникът декодира DTS-HD.

DTS-HD

Свети непрекъснато с един от следните индикатори.

MSTR

DTS-HD Master Audio

HI RES

DTS-HD High Resolution Audio

20 DDTrueHD

Свети, когато приемникът декодира Dolby TrueHD.

21 Индикатор Dolby Pro Logic

Свети с един от съответните индикатори, когато приемникът извършва обработка на Dolby Pro Logic. Тази технология на декодиране на матричен съраунд може да усилва входните сигнали.

DDPL

Dolby Pro Logic

DDPLII

Dolby Pro Logic II

DDPLIIX

Dolby Pro Logic IIX

DDPLIIZ

Dolby Pro Logic IIZ

22 A.P.M. (стр. 98)

Свети, когато е активирана функцията A.P.M. (Automatic Phase Matching).

23 EQ

Свети, когато е активиран еквайзерът.

24 L-PCM

Свети при въвеждане на линейни PCM (Импулсно-кодова модулация) сигнали.

25 DSD

Свети, когато приемникът получава DSD (Direct Stream Digital) сигнали.

26 Индикатор DTS(-ES)

Свети при въвеждане на DTS или DTS-ES сигнали.

DTS

Свети, когато приемникът декодира DTS сигнали.

DTS-ES

Свети с един от следните индикатори в зависимост от формата на декодиране на входния сигнал.

96/24

DTS 96/24 (96 kHz/24 бита) декодиране

DISC

DTS-ES Discrete 6.1

MTX

DTS-ES Matrix 6.1

27 NEO:X

Свети, когато е активирано декодиране на DTS Neo:X Cinema/Music/Game.

28 V.FH

Свети, когато е активирана функцията Virtual Front High, така че изходният звук от предните високоговорители да може да се възпроизвежда виртуално, дори в среда без предни Л/Д високоговорители.

Заден панел

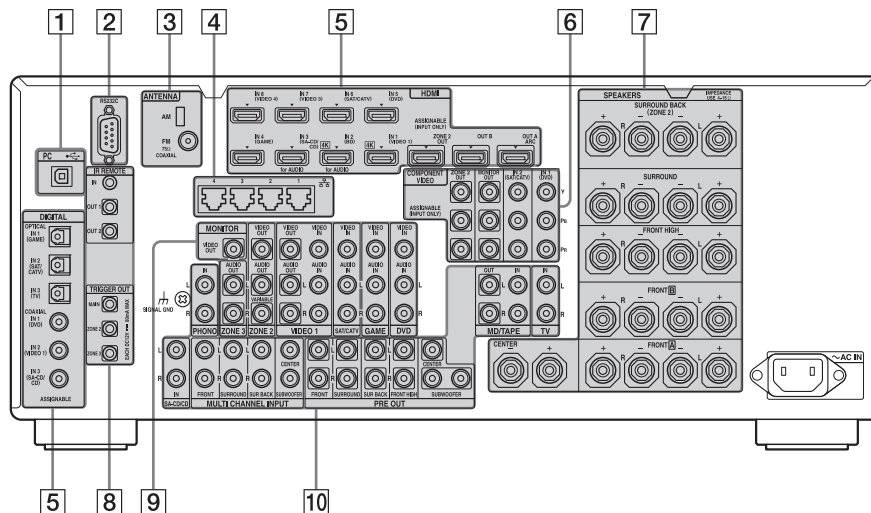

1 (USB) порт (стр. 42)

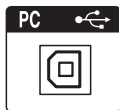

2 RS232C порт



Използва се за поддръжка и обслужване.

3 Секция ANTENNA



Жак AM ANTENNA (стр. 43)



Жак FM ANTENNA (стр. 43)

4 LAN портове (превключване на концентратори) (стр. 45)



5 Секция DIGITAL INPUT/OUTPUT



Жакове OPTICAL IN (стр. 30, 34, 35)



Жакове COAXIAL IN (стр. 33, 40)



Жакове HDMI IN/OUT* (стр. 30, 32, 34, 35)

6 Секция COMPONENT VIDEO INPUT/OUTPUT (стр. 30, 33, 35)



Жакове Y, P_B, P_R IN/OUT*

7 Секция SPEAKERS (стр. 28)



8 Контролни жакове за Sony и друго външно оборудване

Жакове IR REMOTE IN/OUT (стр. 70)

Свържете инфрачервен усилвател (не е включен в комплекта) към IN, за да използвате функцията за множество зони.

Свържете IR blaster (не е включен в комплекта) към OUT. Входните сигнали от IN ще бъдат изведени от OUT.

Жакове TRIGGER OUT (стр. 117)

Свържете за включване/заклучване на електрозахранването на друго съвместимо с 12V TRIGGER оборудване или усилвател/приемник в зона 2 или зона 3.

9 Секция VIDEO/AUDIO INPUT/OUTPUT (стр. 30, 33, 34, 35, 36)

L Жакове AUDIO IN/OUT

R 

Жакове VIDEO IN/OUT*



Жакове AUDIO OUT Жак VIDEO OUT (стр. 70)

10 Секция AUDIO INPUT/OUTPUT

L Жакове AUDIO IN/OUT R (стр. 40, 44)



Жакове MULTI CHANNEL INPUT (стр. 40)



Жакове PRE OUT

Свържете към външен усилвател на мощността.

* Трябва да свържете жак HDMI OUT или MONITOR OUT към телевизора си, за да гледате изображението от избрания вход (стр. 30).

Дистанционно управление

Използвайте предоставеното дистанционно управление, за да управлявате този приемник и друго оборудване. Дистанционното управление първоначално е предварително програмирано за управление на аудио-видео оборудване на Sony.

Забележка

Не излагайте сензора на дистанционното управление на пряка слънчева светлина или на светлина от осветителни тела. Това може да причини неизправност.

Съвет

Когато приемникът вече не реагира на дистанционното управление, сменете всички батерии с нови.

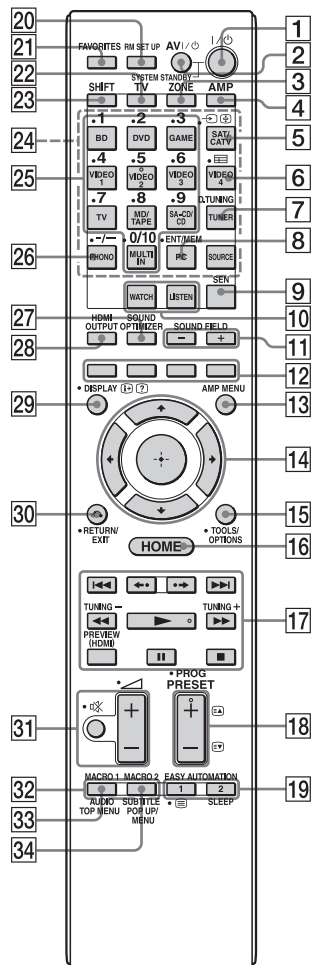

Многофункционално дистанционно управление (RM-AAL042)



- 1** I/O (включено/в готовност)
Включва или изключва приемника.
- 2** AV I/O (включено/в готовност)
Включва или изключва видео/аудио оборудването, което е настроено за управление от дистанционното управление.
- 3** ZONE (стр. 70)

- 4** AMP
Активира работата на приемника за основната зона.
- 5** → (Избиране на входен сигнал)
Натиснете TV (22), след което натиснете → (Избор на вход), за да изберете входния сигнал (телевизионен или видеосигнал).
⏏ (Задържане на телетекст)
В режим на телетекст: Задържа текущата страница.
- 6** ≡ (Ръководство)
Натиснете SHIFT (23), след което ≡ (Ръководство), за да се покаже екранното ръководство за програмите.
- 7** D.TUNING (стр. 61)
Натиснете SHIFT (23), след което D.TUNING, за да влезете в режим на директно настройване.
- 8** ENT/MEM
Натиснете SHIFT (23), след което натиснете ENT/MEM, за да въведете стойността, или проследете с помощта на бутоните с цифри (25) или натиснете ENT/MEM, след което натиснете бутоните с цифри (25), за да изберете предварително настроен номер, към който е запаметена дадена станция по време на работа с тунера.
- 9** SEN
Осигурява достъп до началната страница на Sony Entertainment Network (SEN), мрежова услуга, предоставяна от Sony.
- 10** WATCH, LISTEN (стр. 52)
- 11** SOUND FIELD +/- (стр. 63, 64, 66)
- 12** Цветни бутони
Работят съобразно указанието на телевизионния екран.
- 13** AMP MENU (стр. 120)

14  





Натиснете , за да изберете елементи от менюто. След това натиснете , за да потвърдите избора.

15 TOOLS/OPTIONS (стр. 50, 59, 62)

Показва и избира елементи от менютата с опции.

16 HOME (стр. 50)

Показва началното меню на телевизионния екран.

17  1),  1),  1),  1)

Натискайте бутоните, за да управлявате DVD плейъра, Blu-ray Disc плейъра, CD плейъра, минидиск плейъра, магнетофона, оборудването, свързано към  (USB) порта, мрежата или видеосъдържание от интернет и т.н.

TUNING +/-

Натиснете SHIFT (**23**), след което натиснете TUNING +/-, за да изберете станция.

PREVIEW (HDMI) (стр. 85)

Отваря екрани „картина в картина“ за визуализация на входния сигнал от четири HDMI IN жака.



Възпроизвежда повторно за кратко или превърта бързо напред текущите сцени.

18 PRESET + 2)/-

Избира предварително зададените станции.

PROG + 2)/-

Натиснете TV (**22**), след което PROG +/-, за да управлявате телевизор, сателитен тунер и др.

 2)/

В режим на телетекст: Избира преходна или следваща страница.

19 EASY AUTOMATION 1, 2 (стр. 86) (Телетекст)

Натиснете TV (**22**), след което  (Телетекст), да се покаже текстова информация.

SLEEP (стр. 88)**20 RM SET UP (стр. 89)****21 FAVORITES (стр. 59)****22 TV**

Променя функцията на бутоните на дистанционното управление към отпечатаната в жълто, за да активира функционирането на телевизора.

23 SHIFT

Променя функцията на бутоните на дистанционното управление, за да се активират бутоните, отпечатани в розово.

24 Бутони за входен сигнал

Натиснете един от бутоните, за да изберете оборудването, което желаете да използвате. Когато натиснете някой от бутоните за входен сигнал, приемникът се включва.

25 Бутони с цифри

Натиснете SHIFT (**23**), след което натиснете бутоните с цифри, за да въвеждате цифри.

Натискайте бутоните с цифри, за да изберете номерата на каналите на телевизора.

26 -/--

Натиснете SHIFT (**23**), след което -/--, за да

– изберете номерата на записите през 10 на CD, DVD, Blu-ray Disc или минидиск плейъра.

– изберете номерата на каналите през 10 на телевизора, сателитния тунер или видео касетофона.

27 SOUND OPTIMIZER (стр. 68)**28 HDMI OUTPUT (стр. 81)**

29 DISPLAY

Показва контролния панел на екрана на телевизора, когато възпроизвеждате съдържание от интернет или през домашна мрежа.

(i+), (?) (Информация, Разкриване на текст)

Показва се информация, като текущия номер на канала и режима на екрана. В режим на телетекст: Разкрива скрита информация (например отговори на тестове).

30 RETURN/EXIT ↵

Връща към предходното меню или затваря менюто.

31  (Ниво на звука) +/- (стр. 52)

 (Заглушаване) (стр. 52)

След натискане на TV (**22**), можете също да регулирате нивото на звука и да изключвате временно звука на телевизора.

32 MACRO 1, MACRO 2 (стр. 132)**33 TOP MENU**

Отваря или затваря главното меню на BD-ROM или DVD дискове.

AUDIO

Натиснете SHIFT (**23**), след което AUDIO, за да изберете аудиоформат/запис.

34 POP UP/MENU

Отваря или затваря изскачащото меню на BD-ROM или DVD диск.

SUBTITLE

Натиснете SHIFT (**23**), след което SUBTITLE, за да изберете езика на субтитрите, когато са записани многоезични субтитри на BD-ROM/ DVD VIDEO диска.

¹⁾ Вижте таблицата на стр. 127 за информация за бутоните, които можете да използвате за управление на всяко оборудване.

²⁾ Съм тези бутони е присъединена осезаема точка (5/VIDEO 2, **▶**, PRESET +). Използвайте като отправна точка за управление.

Забележка

Целта на горепосоченото обяснение е да служи за пример.

Опростено дистанционно управление (RM-AAU124)

Това дистанционно управление може да се използва само за контролиране на приемника. Можете да управлявате основните функции на приемника с лесни операции чрез това дистанционно управление.

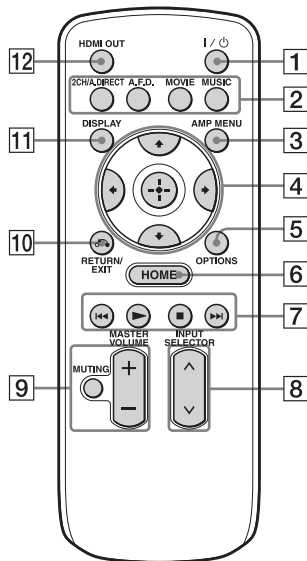

- 1 I/⏻ (включено/в готовност)**
Включва или изключва приемник.
- 2 2CH/A.DIRECT, A.F.D., MOVIE, MUSIC (стр. 63, 64, 66)**
- 3 AMP MENU (стр. 120)**
- 4 ↑/↓/←/→**
Натиснете ↑/↓/←/→, за да изберете елемент от менюто. След това натиснете , за да въведете/потвърдите избора.
- 5 OPTIONS (стр. 50, 59, 62)**
- 6 HOME (стр. 50)**

7

Управлява оборудването, свързано към предния ⏪ (USB) порт, мрежата или видеосъдържание от интернет и т.н.

8 INPUT SELECTOR

9 MASTER VOLUME +/- (стр. 52)

MUTING (стр. 52)

10 RETURN/EXIT (стр. 50)

11 DISPLAY

Показва контролния панел на екрана на телевизора, когато възпроизвеждате съдържание от интернет или през домашна мрежа.

12 HDMI OUT (стр. 81)

Първи стъпки

Прочетете следното, преди да свържете каквото и да е оборудване

Преди да свържете кабелите, задължително изключете захранващия кабел.

Инсталиране на високоговорителите

Вижте „1: Инсталиране на високоговорителите“ (стр. 26).

Свързване на монитора

Вижте „2: Свързване на монитора“ (стр. 30).

Свързване на видео оборудването

Качеството на изображението зависи от жака за свързване. Вижте илюстрацията вдясно. Изберете начина на връзка съобразно жаковете на оборудването си.

Приемникът разполага с функция за преобразуване на видеосигнал. За подробности вижте „Функция за преобразуване на видеосигнали“ (стр. 23).
Вижте „3: Свързване на видео оборудването“ (стр. 32).

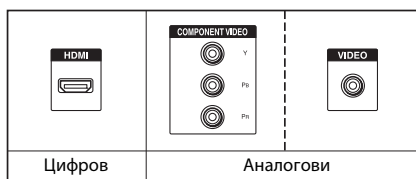

Високо качество на изображението

Свързване на аудио оборудването

Вижте „4: Свързване на аудио оборудването“ (стр. 39).

Подготовка на приемника и дистанционното управление

Вижте „6: Подготовка на приемника и дистанционното управление“ (стр. 46).

Настройване на приемника

Вижте „7: Настройване на приемника чрез Easy Setup“ (стр. 47).

Задаване на настройките за аудиоизход на свързаното оборудване

Вижте „8: Настройване на свързано оборудване“ (стр. 49).

За подробности за свързването на множество зони вижте стр. 70.

За подробности за свързването на двоен усилвател вижте стр. 91.

Функция за преобразуване на видеосигнали

Този приемник е снабден с функция за преобразуване на видеосигнали.

- Композитните видеосигнали могат да се извеждат като HDMI видеосигнали и компонентни видеосигнали.
- Компонентните видеосигнали могат да се извеждат като HDMI видеосигнали и композитни видеосигнали.

По подразбиране видеосигналите, влизащи от свързаното оборудване, се извеждат към жаковете HDMI OUT или MONITOR OUT, както е показано в таблицата по-долу.

Препоръчваме да зададете функцията за преобразуване на видеосигнал така, че да отговаря на използваната от вас разделителна способност на монитора.

За подробности за функцията за преобразуване на видеосигнали вижте „Video Settings“ (стр. 107).

Жак INPUT \ Жак OUTPUT	HDMI OUT A/B (до 4K).	COMPONENT VIDEO MONITOR OUT (до 1080i)	MONITOR VIDEO OUT	VIDEO 1 OUT
HDMI IN	○	–	–	–
VIDEO IN	○*	○**	○**	○
COMPONENT VIDEO IN	○*	○**	○**	–

○ : Извеждат се видеосигнали.

– : Не се извеждат видеосигнали.

* Когато „Auto“ е избрано в „Resolution“, е активирано мащабиране до 4K.

За да се наслаждавате на 4K сигнали, трябва да е свързан монитор с 4K съвместимост.

** Може да не се извеждат видеосигнали в зависимост от настройката в „Resolution“ (стр. 107).

Забележка за преобразуването на видеосигналите

Видеосигналите, за които разделителната способност е била преобразувана, може да не се извеждат едновременно от жаковете COMPONENT VIDEO MONITOR OUT или жаковете HDMI OUT. Ако свържете оборудване към жаковете COMPONENT VIDEO MONITOR OUT и жаковете HDMI OUT, с приоритет е извеждането от HDMI OUT.

Забележка за HDMI видео изход от зона 2

Само HDMI IN входни сигнали може да се извеждат през жака HDMI ZONE 2 OUT.

За показване на субтитри за хора с увреден слух

Задайте за „Resolution“ настройка „Direct“ в менюто Настройки за видео, когато получавате сигнал, който поддържа субтитри за хора с увреден слух. Използвайте същия вид кабели за входните/изходните сигнали.

Свързване на записващо устройство

При запис свържете записващото устройство към жаковете VIDEO OUT на приемника. Свържете кабелите за входните и изходните сигнали към същия тип жакове, тъй като жаковете VIDEO OUT нямат функция за увеличаване на качеството. Жаковете HDMI OUT и MONITOR OUT не могат да се използват за запис.

Цифрови аудиоформати, поддържани от приемника

Цифровите аудиоформати, които този приемник може да декодира, зависят от входните жакове за цифров звук на свързаното оборудване.

Този приемник поддържа следните аудиоформати.

Начин на свързване на приемника с оборудването за възпроизвеждане

Аудиоформат	Максимален брой канали	COAXIAL/ OPTICAL	HDMI
Dolby Digital 	5.1 канала	○	○
Dolby Digital EX 	6.1 канала	○	○
Dolby Digital Plus* 	7.1 канала	–	○
Dolby TrueHD* 	7.1 канала	–	○
DTS 	5.1 канала	○	○
DTS-ES 	6.1 канала	○	○
DTS 96/24 	5.1 канала	○	○
DTS-HD High Resolution Audio* 	7.1 канала	–	○
DTS-HD Master Audio* 	7.1 канала	–	○
DSD* 	5.1 канала	–	○
Многоканален линеен PCM*	7.1 канала	–	○

* Ако оборудването за възпроизвеждане не отговаря на формата, аудиосигналите се възпроизвеждат в друг формат. За подробности вижте инструкциите за експлоатация на оборудването за възпроизвеждане.

Мрежа/USB

Тип съдържание	Файлов формат	Разширения
Музика	WAV ⁶⁾	„wav“
	WMA ^{1) 2) 5)}	„wma“
	MP3	„mp3“
	AAC ^{1) 2) 3) 5)}	„m4a“
	FLAC ⁶⁾	„flac“
Видео	MPEG-1 Видео/PS ^{1) 2)} MPEG-2 Видео/PS, TS ^{1) 3)}	„mpg“, „mpeg“, „m2ts“, „mts“
	MPEG-4 AVC ^{1) 2)}	„mkv“, „mp4“, „m4v“, „m2ts“, „mts“
	WMV ^{9) 1) 2)}	„wmv“, „asf“
	AVCHD ²⁾	4)
	Xvid	„avi“
Снимки	JPEG	„jpg“, „jpeg“, „jpo“
	PNG	„png“
	GIF	„gif“

Първи стъпки

- 1) Приемникът не възпроизвежда кодирани файлове, като например DRM.
- 2) Приемникът не възпроизвежда този формат на файл на DLNA сървър.
- 3) Приемникът може да възпроизвежда само видео със стандартна разделителна способност на DLNA сървър.
- 4) Приемникът възпроизвежда файлове в AVCHD формат, които са записани на цифрова видеокамера и др. Дискът в AVCHD формат няма да се възпроизвежда, ако не е правилно финализиран.
- 5) Приемникът не може да възпроизвежда кодирани файлове, като например кодирани без загуби.
- 6) Съвместима честота на семплиране/битова дълбочина: Максимум 192 kHz/24 бита

Забележки

- Някои файлове може да не се възпроизвеждат в зависимост от файловия формат, кодирането на файла, състоянието на записа или на DLNA сървъра.
- Някои файлове, редактирани на компютър, може да не се възпроизвеждат.
- Приемникът може да разпознае следните файлове или папки в USB устройства:
 - до папки на трето ниво
 - до 500 файла на едно ниво
- Приемникът може да разпознае следните файлове или папки, съхранени в DLNA сървъра:
 - до папки на осемнадесето ниво
 - до 999 файла на едно ниво
- Относно форматите, определени в DLNA инструкциите, от сървъра се изисква да предлага съдържанието, към което информацията за формата, дефинирана в DLNA инструкциите, е зададена правилно.

1: Инсталиране на високоговорителите

Този приемник Ви позволява да използвате до 9.2-канална система (9 високоговорителя и два суббуфера).

Примерни конфигурации на системата на високоговорителите

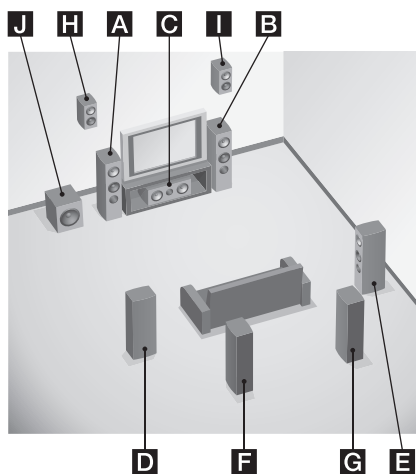

9.1-канална система на високоговорителите

Можете да слушате висококачествен многоканален съраунд звук точно както в идеално дублажно студио във формат 9.1 или 9.2 канала.

- A** Преден ляв високоговорител
- B** Преден десен високоговорител
- C** Централен високоговорител
- D** Съраунд ляв високоговорител
- E** Съраунд десен високоговорител
- F** Заден съраунд ляв високоговорител
- G** Заден съраунд десен високоговорител
- H** Ляв висок високоговорител
- I** Десен висок високоговорител
- J** Суббуфер

7.1-канална система на високоговорителите със задни съраунд високоговорители

Можете да се наслаждавате на възпроизвеждане с висока прецизност на записан чрез софтуер звук на DVD или Blu-ray Disc в 6.1-канален или 7.1-канален формат.

- A** Преден ляв високоговорител
- B** Преден десен високоговорител
- C** Централен високоговорител
- D** Съраунд ляв високоговорител
- E** Съраунд десен високоговорител
- F** Заден съраунд ляв високоговорител
- G** Заден съраунд десен високоговорител
- J** Суббуфер

7.1-канална система на високоговорителите с предни високи високоговорители

Можете да се наслаждавате на вертикални звукови ефекти (напр. режим Pro Logic IIz, режим Neo:X).

- A** Преден ляв високоговорител
- B** Преден десен високоговорител
- C** Централен високоговорител
- D** Съраунд ляв високоговорител
- E** Съраунд десен високоговорител
- H** Ляв висок високоговорител
- I** Десен висок високоговорител
- J** Суббуфер

5.1-канална система на високоговорителите

За да се наслаждавате напълно на многоканален съраунд звук като в кинозалон, са необходими пет високоговорителя (два предни, централен и два съраунд високоговорителя) и суббуфер (5.1-канална система).

- A** Преден ляв високоговорител
- B** Преден десен високоговорител
- C** Централен високоговорител
- D** Съраунд ляв високоговорител
- E** Съраунд десен високоговорител
- J** Суббуфер

Препоръчително разположение на високоговорителите

9- или 7-канална система от високоговорители

- Ъгълът **A**, показан на илюстрацията, трябва да е същият.

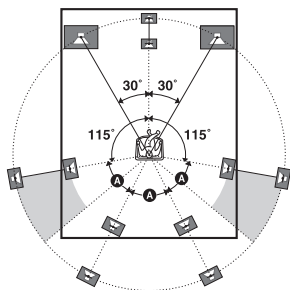

- Ако не можете да разположите високоговорителите под оптимален ъгъл, отделете съраунд високоговорителите и съответно задните съраунд високоговорители и ги подредете възможно най-симетрично.
- Можете да калибрирате разположението на високоговорителите чрез „Speaker Relocation“ дори ако не можете да ги поставите под оптималния ъгъл (стр. 99). Нагласете задните съраунд високоговорители с обхват над 90 градуса, за да управлявате ефективно „Speaker Relocation“.

- Поставете предните високи високоговорители под същия ъгъл както предните високоговорители. Позицията трябва да бъде на височината на удължена диагонална линия през екрана на телевизора или монитора, или над нея.

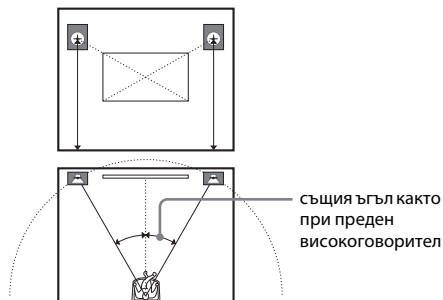

6-канална система на високоговорителите

- Поставете задния съраунд високоговорител зад мястото на слушане.

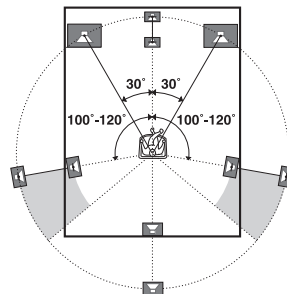

Съвет

Тъй като суббуферът не издава високо насочени сигнали, можете да го поставите където желаете.

Свързване на високоговорителите

Преди да свържете кабелите, задължително изключете захранващия кабел.

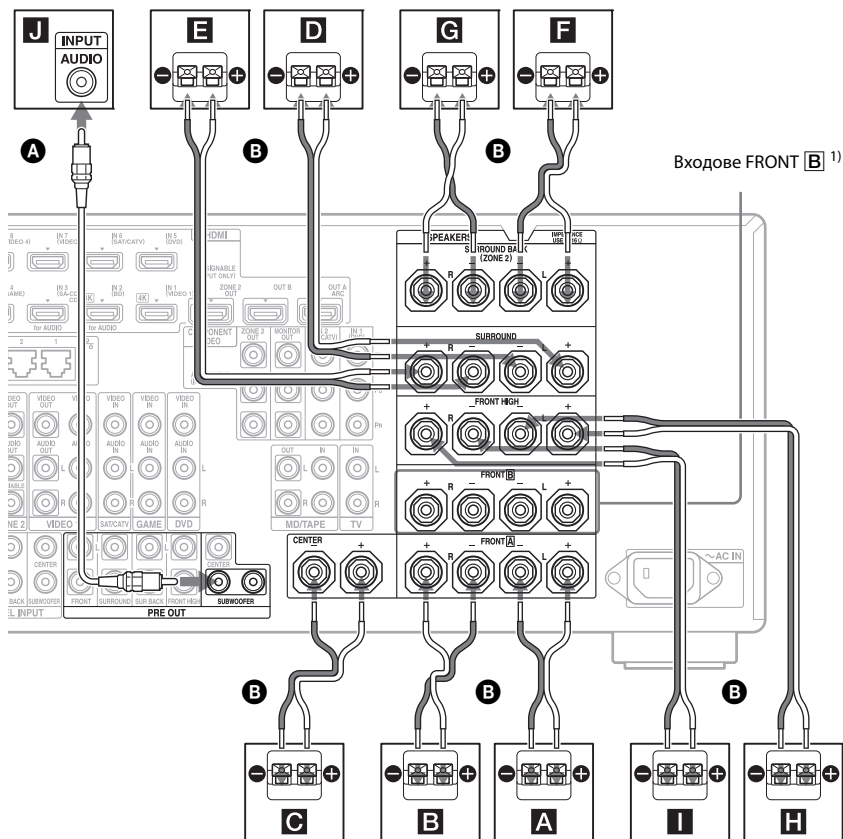

- A** Кабел за монозвук
(не е включен в комплекта)
- B** Кабел за високоговорител
(не е включен в комплекта)
- A** Преден високоговорител (Л)
- B** Преден високоговорител (Д)
- C** Централен високоговорител
- D** Съраунд високоговорител (Л)
- E** Съраунд високоговорител (Д)
- F** Заден съраунд високоговорител (Л)^{2) 4)}
- G** Заден съраунд високоговорител (Д)^{2) 4)}
- H** Преден висок високоговорител (Л)
- I** Преден висок високоговорител (Д)
- J** Субуфер³⁾

- ¹⁾ Ако разполагате с допълнителна система от предни високоговорители, свържете я към входовете FRONT **B**. Можете да изберете системата на предните високоговорители, която да използвате с входовете SPEAKERS на предния панел (стр. 11).
- ²⁾ Когато свързвате само един заден съраунд високоговорител, свържете го към входовете SURROUND BACK (ZONE 2) L.

3) Когато свързвате суббуфер с функция за автоматично преминаване в режим на готовност, изключете я, докато гледате филми. Ако функцията за автоматично преминаване в режим на готовност на суббуфера е активирана, тя превключва автоматично в режим на готовност според нивото на входния сигнал към суббуфера и звукът не може да се извежда. Можете да свържете два суббуфера към приемника. Същите сигнали се извеждат от всеки от жаковете PRE OUT SUBWOOFER.

Съвет

Можете да развиете или затегнете входа SPEAKERS лесно чрез предоставения инструмент за свързване на кабелите на високоговорителите.



Свързване на ZONE 2

Само ако не използвате задните съраунд високоговорители, можете да определите входовете SURROUND BACK (ZONE 2) **F** и **G** за високоговорителите в зона 2. Задайте входовете SURROUND BACK (ZONE 2) на „Zone2 Speakers“ в „Speaker Connection“ в менюто Speaker Settings (стр. 98).

Вижте „Използване на функции за множество зони“ (стр. 70) за подробности за свързването и управлението в зона 2.

Първи стъпки

2: Свързване на монитора

Можете да гледате избраното входно изображение, когато свържете жака HDMI OUT или MONITOR OUT към телевизор. Можете да управлявате този приемник чрез екранния Графичен потребителски интерфейс.

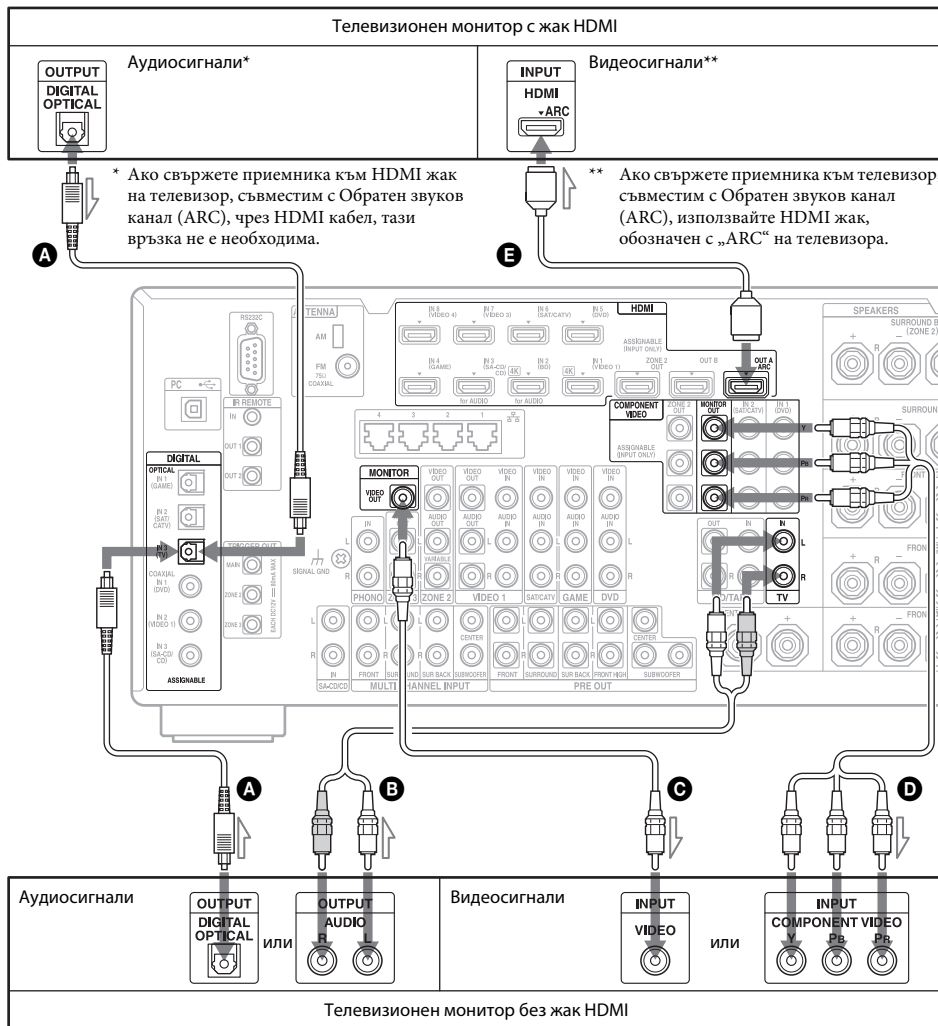

Не е необходимо да свързвате всички кабели. Свържете кабелите съобразно наличните жакове на оборудването.

- A** Оптичен цифров кабел
(не е включен в комплекта)
- B** Аудиокабел
(не е включен в комплекта)
- C** Видеокабел
(не е включен в комплекта)
- D** Кабел за компонентен видеосигнал
(не е включен в комплекта)
- E** HDMI кабел
(не е включен в комплекта)
Препоръчваме да използвате HDMI кабел на Sony

Първи стъпки

Тип телевизор	Обратен звуков канал (ARC)	Необходим кабел	
		Видео	Аудио
С HDMI	Съвместим*	E	–
	Несъвместим	E	A или B **
Без HDMI	–	D или C	A или B **

* Можете да извеждате звука от телевизора (многоканален съраунд звук) от приемника, като само свържете телевизора с HDMI кабел.

** Ако искате да извеждате многоканален съраунд звук от приемника, използвайте **A** за аудиовръзката.

Забележки

- Ако свързвате телевизора към приемника чрез видеокабел, задайте „Playback Resolution“ на „480i/576i“ (стр. 110).
- При свързване на оптични цифрови кабели вкарвайте щифтовете директно, докато щракнат на място.
- Не прегъвайте и не връзвайте на възли оптичните цифрови кабели.

Съвет

Звукът от телевизора се извежда от високоговорителите, свързани към приемника, ако свържете изходния аудиожак на телевизора към жаковете TV IN на приемника. При тази конфигурация задайте изходния аудиожак на телевизора на „Fixed“, ако може да бъде превключен между „Fixed“ или „Variable“.

3: Свързване на видео оборудването

Връзки, необходими за гледане на съдържание, записано на Blu-ray Disc или DVD дискове

За свързване на оборудването с HDMI жакове

Ако оборудването не разполага с HDMI жак, вижте стр. 33.

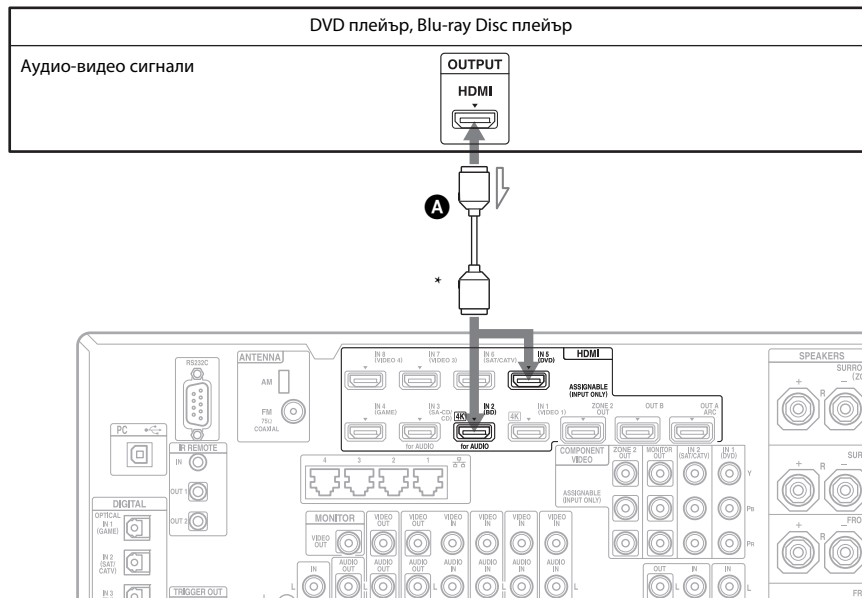

- A** HDMI кабел
(не е включен в комплекта)
Препоръчваме да използвате HDMI кабел
на Sony

* Можете да свържете всяко оборудване с HDMI изходни жакове към HDMI IN жаквете на приемника.

За свързване на оборудването с жакове, различни от HDMI

Не е необходимо да свързвате всички кабели. Свържете кабелите съобразно наличните жакове на оборудването.

Първи стъпки

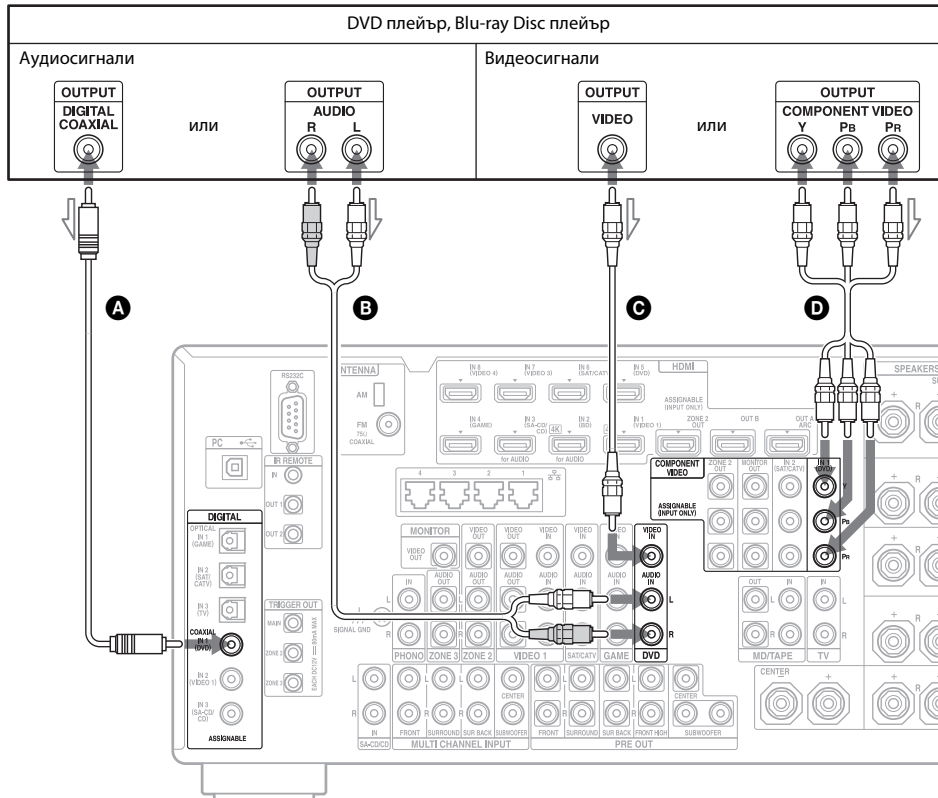

- A** Коаксиален цифров кабел
(не е включен в комплекта)
- B** Аудиокабел
(не е включен в комплекта)
- C** Видеокабел
(не е включен в комплекта)
- D** Кабел за компонентен видеосигнал
(не е включен в комплекта)

Връзки, необходими за видеоигри

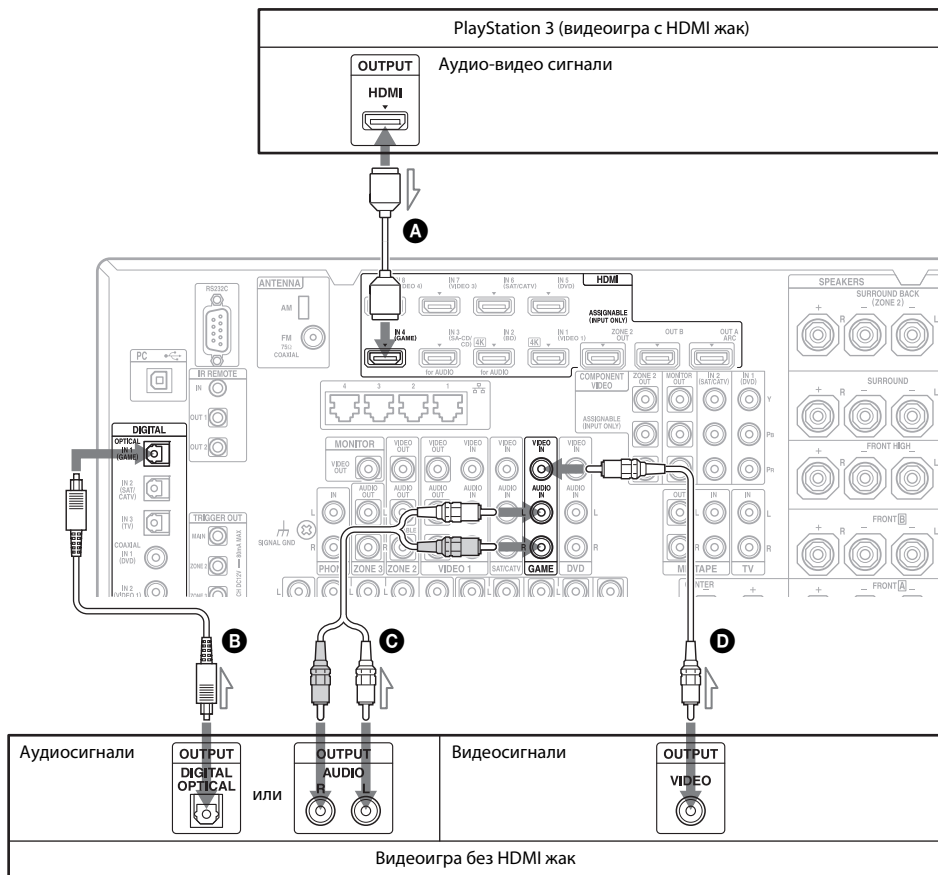

Не е необходимо да свързвате всички кабели. Свържете кабелите съобразно наличните жакове на оборудването.

- A** HDMI кабел
(не е включен в комплекта)
- B** Оптичен цифров кабел
(не е включен в комплекта)
- C** Аудиокабел
(не е включен в комплекта)
- D** Видеокабел
(не е включен в комплекта)

Тип видеоигра	Необходим кабел	
	Видео	Аудио
С HDMI*	A	-
Без HDMI	D	B или C **

* Можете да извеждате звука от видеоиграта (многоканален съраунд звук) от приемника, като само я свържете с HDMI кабел.

** Ако искате да извеждате многоканален съраунд звук от приемника, използвайте **B** за аудио връзката.

Забележки

- При свързване на оптични цифрови кабели вкарвайте цифровите директно, докато щракнат на място.
- Не прегъвайте и не връзвайте на възли оптичните цифрови кабели.

Връзки, необходими за гледане на програми от сателитно излъчване или чрез кабелна телевизия

Първи стъпки

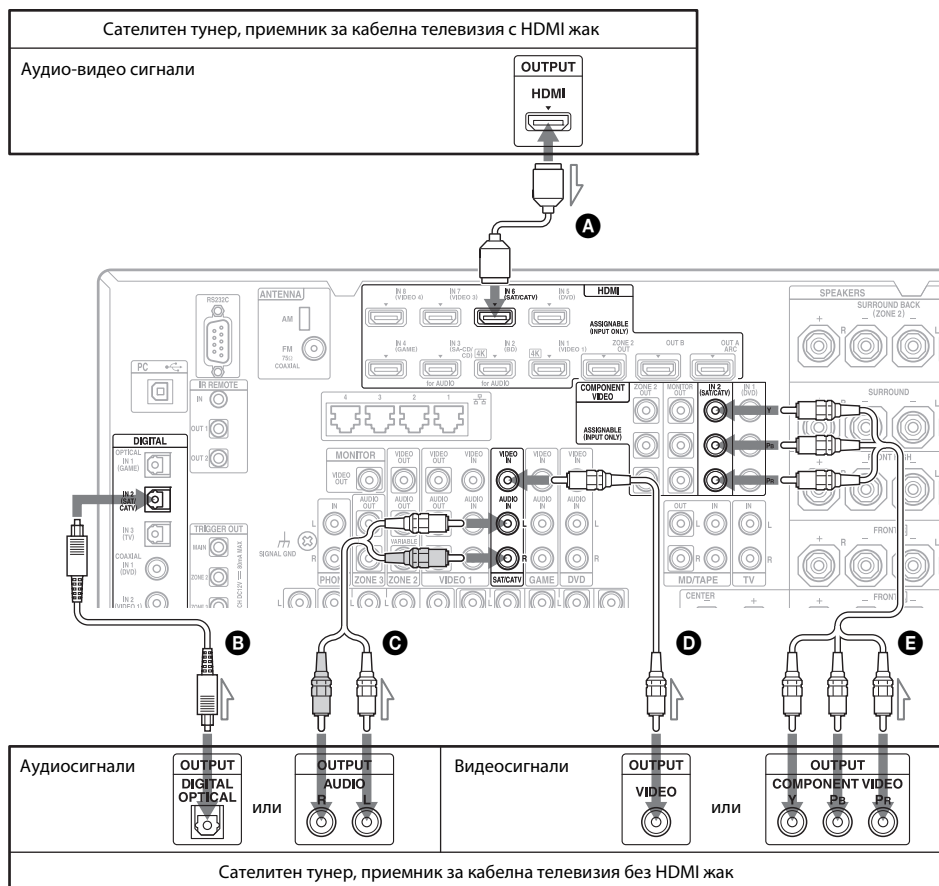

Не е необходимо да свързвате всички кабели. Свържете кабелите съобразно наличните жакове на оборудването.

- A** HDMI кабел (не е включен в комплекта)
- B** Оптичен цифров кабел (не е включен в комплекта)
- C** Аудиокабел (не е включен в комплекта)
- D** Видеокабел (не е включен в комплекта)
- E** Кабел за компонентен видеосигнал (не е включен в комплекта)

продължение

Тип сателитен тунер/ приемник за кабелна телевизия	Необходим кабел	
	Видео	Аудио
С HDMI*	A	-
Без HDMI	E или D	B или C**

* Можете да извеждате звука от сателитния тунер/приемника за кабелна телевизия (многоканален съраунд звук) от приемника, като само ги свържете с HDMI кабел.

** Ако искате да извеждате многоканален съраунд звук от приемника, използвайте **B** за аудиовръзката

Забележки

- При свързване на оптични цифрови кабели вкарвайте щифтовете директно, докато щракнат на място.
- Не прегъвайте и не връзвайте на възли оптичните цифрови кабели.

Връзки, необходими за гледане на съдържание, записано на видеокасети

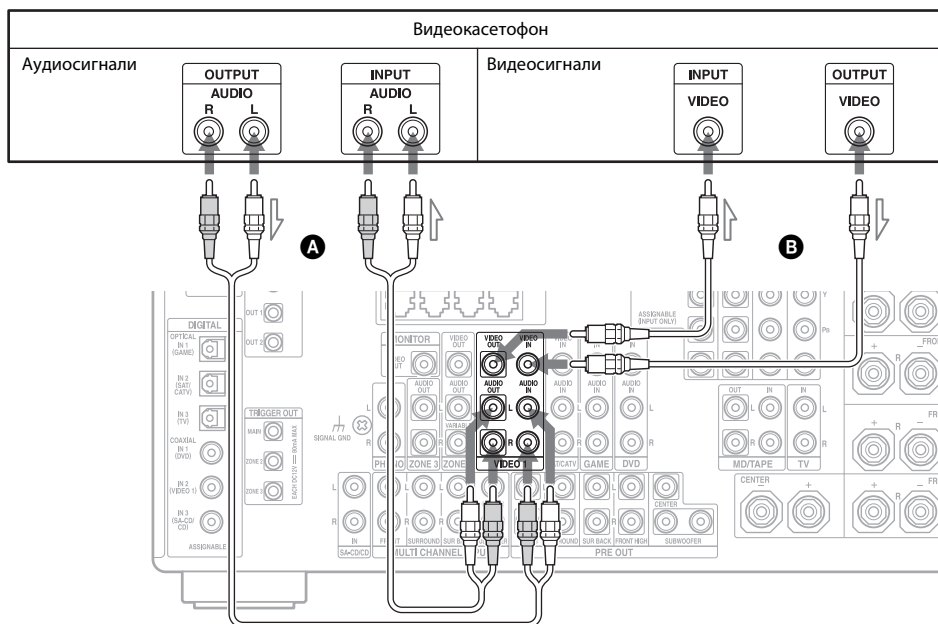

- A** Аудиокабел
(не е включен в комплекта)
- B** Видеокабел
(не е включен в комплекта)

Връзки, необходими за гледане на съдържание през видеокамера

Първи стъпки

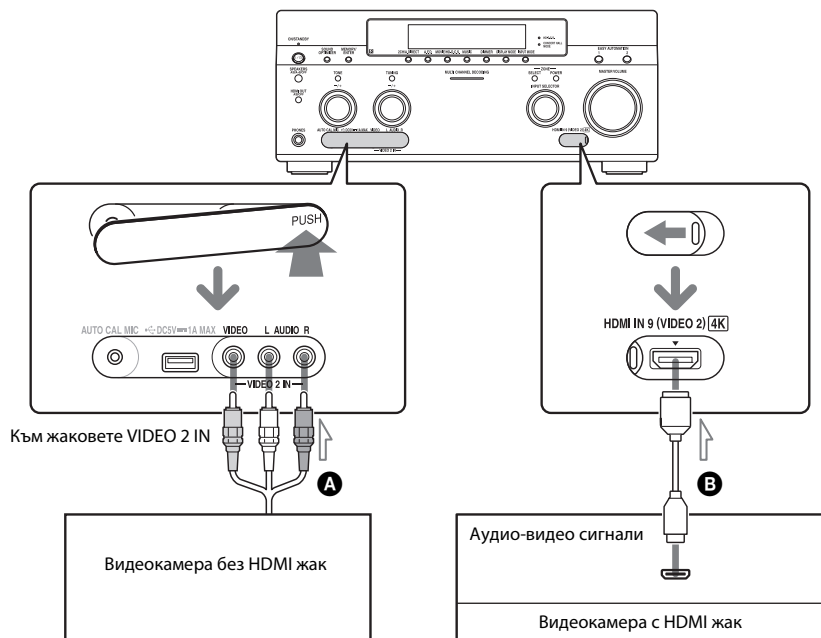

- A** Видео-аудиокабел
(не е включен в комплекта)
- B** HDMI кабел
(не е включен в комплекта)

HDMI функции

- Цифровите аудиосигнали, предавани от HDMI, могат да се извеждат от високоговорителите и жаковете PRE OUT на този приемник. Този сигнал поддържа Dolby Digital, DTS, DSD и линеен PCM. За подробности вижте „Цифрови аудиоформати, поддържани от приемника“ (стр. 24).
- Аналоговите видеосигнали, влизаци в жака VIDEO или жаковете COMPONENT VIDEO на приемника, могат да се извеждат като HDMI сигнали. Аудиосигналите не се извеждат от жаковете HDMI OUT, докато изображението не бъде преобразувано.
- Аналоговите входни видеосигнали обаче не могат да се извеждат през HDMI OUT жакове в зона 2.
- Този приемник поддържа High Bitrate Audio (DTS-HD Master Audio, Dolby TrueHD), Deep Colour, „x.v.Colour“, и 3D или 4K предавания.
- HDMI жаковете на този приемник поддържат функцията Control for HDMI. Жакът HDMI OUT B и жаковете HDMI ZONE 2 OUT обаче не поддържат управлението за HDMI функцията.
- За да гледате 3D изображения, свържете съвместими с 3D телевизор и видео оборудване (Blu-ray Disc плейър, Blu-ray Disc записващо устройство, PlayStation 3 и др.) към приемника чрез High Speed HDMI кабели, сложете си 3D очила и след това започнете да възпроизвеждате съвместимо с 3D съдържание.
- Приемникът е съвместим с изход за 4K сигнали през HDMI изходните си жакове. Аналоговите входни видеосигнали могат да бъдат мащабирани до 4K. 4K входните сигнали през HDMI IN 1/IN 2 от задната страна и IN 9 от предната страна при плейър с 4K съвместимост са изходни, той като са като 4K сигнали.

За да се наслаждавате на 4K изображения, свържете телевизор или проектор с 4K съвместимост към HDMI изходните жакове.

- Можете да виждате HDMI IN 1/IN 2/ IN 3/IN 4 вход при прозорците за визуализация „картина в картина“.

Забележки за свързването на кабелите

- Използвайте High Speed HDMI кабел. Ако използвате Standard HDMI кабел, 4K, 1080p, Deep Colour или 3D изображенията може да не се показват правилно.
- Sony препоръчва да използвате одобрен за HDMI връзка кабел или HDMI кабел на Sony.

Забележка за използването на кабел за преобразуване HDMI-DVI

Не препоръчваме използването на кабел за преобразуване HDMI-DVI. Когато свързвате кабел за преобразуване HDMI-DVI към DVI-D устройство, звукът и/или изображението може да се загубят. Свържете отделни аудиокабели или цифрови свързващи кабели, след което настройте „Video Input Assign“ и „Audio Input Assign“ менюта Input Settings, ако звукът не се извежда правилно.

4: Свързване на аудио оборудването

Връзки, необходими за слушане на съдържание, записано на Super Audio CD или обикновени компактдискове

За свързване на оборудването с HDMI жакове

Ако оборудването не разполага с HDMI жак, вижте стр. 40.

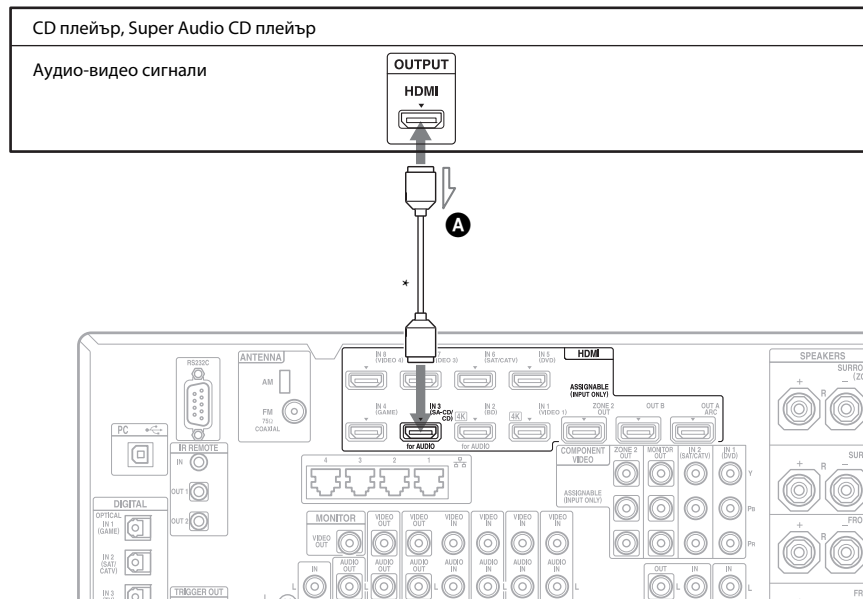

- A** HDMI кабел
(не е включен в комплекта)
Препоръчваме да използвате HDMI кабел на Sony

* Можете да свържете всяко оборудване с HDMI изходни жакове към HDMI IN жаковете на приемника.

За свързване на оборудването с жакове, различни от HDMI

Ако вашият Super Audio CD плейър е снабден с многоканални изходни жакове, можете да ги свържете към жаквете MULTI CHANNEL INPUT на този приемник, за да слушате многоканален звук. Друга възможност е да използвате жаквете MULTI CHANNEL INPUT за свързване на външен многоканален декодер.

Не е необходимо да свързвате всички кабели. Свържете кабелите съобразно наличните жакове на оборудването.

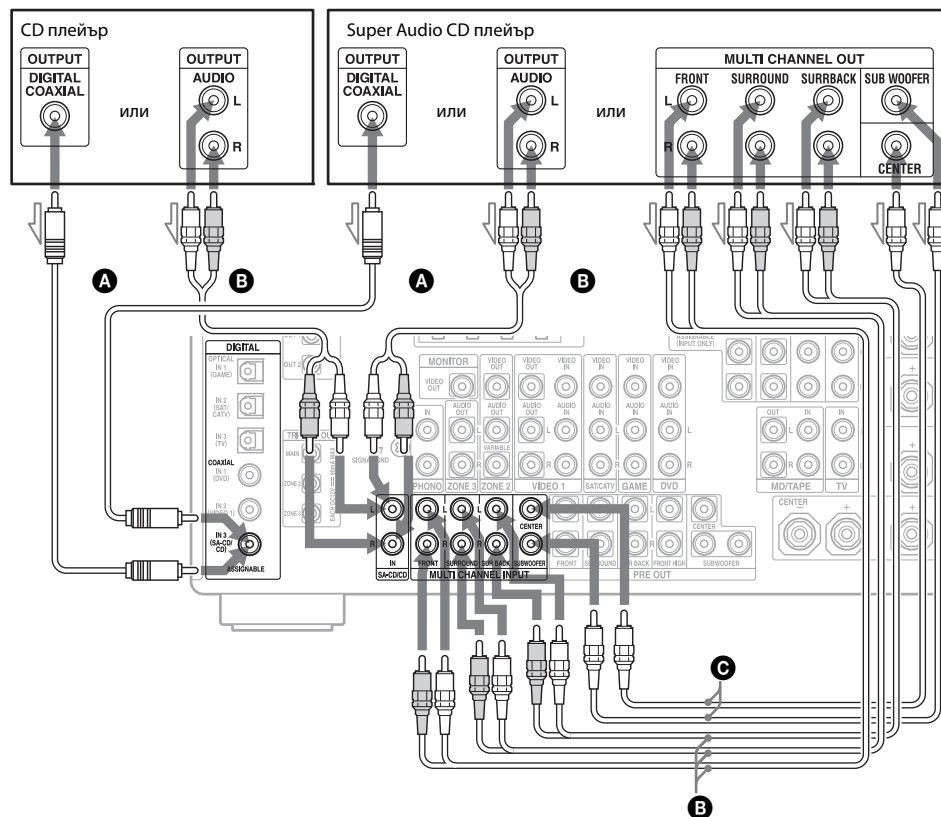

- A** Коаксиален цифров кабел
(не е включен в комплекта)
- B** Аудиокабел
(не е включен в комплекта)
- C** Кабел за монозвук
(не е включен в комплекта)

Съвет

Всички цифрови аудио жакове са съвместими с честоти на семплиране 32 kHz, 44,1 kHz, 48 kHz, 88,2 kHz and 96 kHz. Жаквете COAXIAL IN са съвместими и с честота на семплиране 192 kHz.

Забележка

Входните аудиосигнали от жаквете MULTI CHANNEL INPUT не могат да се записват.

Забележка за възпроизвеждането на Super Audio CD на Super Audio CD плейър

Не се извежда звук, когато възпроизвеждате Super Audio CD на Super Audio CD плейър, свързан само към жака COAXIAL SA-CD/CD IN на този приемник. Когато възпроизвеждате Super Audio CD, свържете плейъра към жаковете MULTI CHANNEL INPUT или SA-CD/CD IN или свържете плейър, който може да извежда DSD сигнали от жака HDMI към приемника, чрез HDMI кабел. Вижте инструкциите за експлоатация, предоставени със Super Audio CD плейъра.

Ако искате да свържете няколко цифрови устройства, но не можете да намерите неизползван вход

Вижте „Използване на други видео-аудио входни жакове“ (стр. 83).

Първи стъпки

Връзки, необходими за слушане на съдържание през компютър

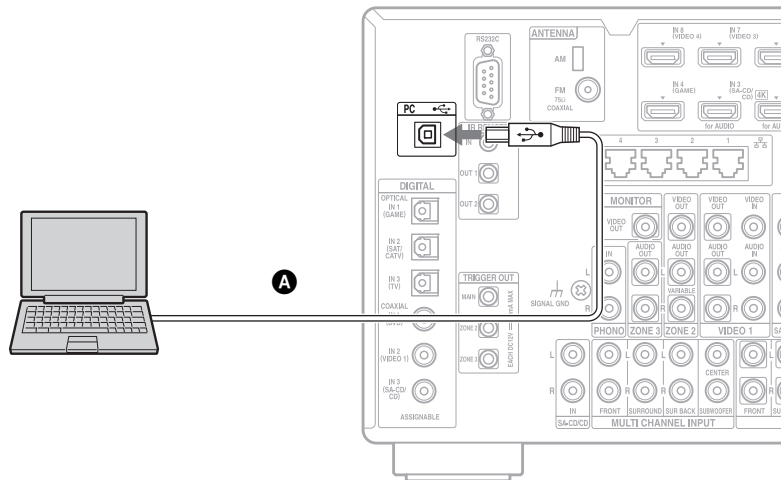

A USB кабел (не е включен в комплекта)

Забележка

Използвайте USB кабел тип A към тип B, за да свържете компютъра с приемника.

Съвети

- Възпроизвеждането през PC е съвместимо със следното:
 - Честота на семплиране: 44,1 kHz, 48 kHz, 88,2 kHz, 96 kHz и 192 kHz
 - Битова разделителна способност: 16 бита и 24 бита
- Честотите на семплиране и броят на битовете за квантуване, които можете да възпроизведете или извеждате чрез компютъра си, може да варира в зависимост от операционната система или номера на версията на софтуера на плейъра.

Връзки, необходими за слушане на радио

AM рамкова антена (ефирна)
(включена в комплекта)

FM кабелна антена (ефирна) (включена в комплекта)

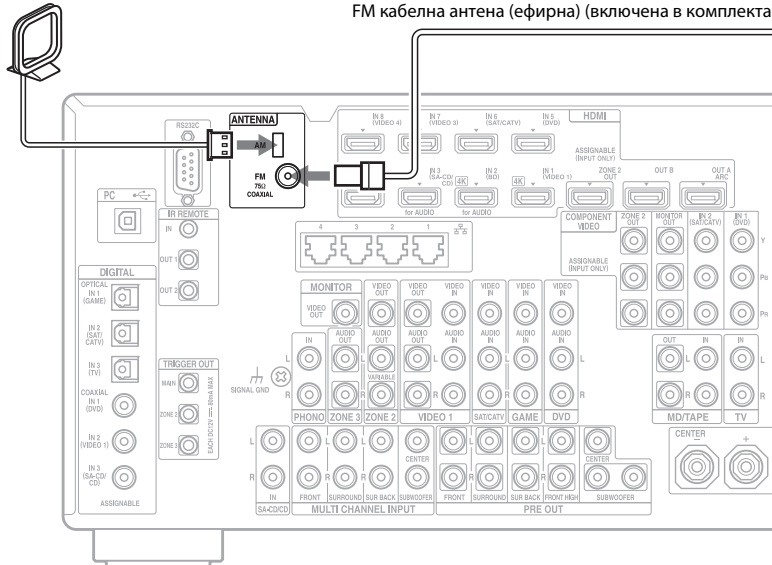

Първи стъпки

Забележки

- За да предотвратите прихващане на шумове, дръжте AM рамковата антена (ефирна) на разстояние от приемника и другото оборудване.
- Удължете докрай FM кабелната антена (ефирна).
- След като свържете FM кабелната антена (ефирна), поддържайте я в оптимално хоризонтално положение.

Връзки, необходими за слушане на съдържание, записано на минидискове, аудиокасети или записи

За да свържете минидиск плейър, не е необходимо да свързвате всички кабели. Свържете кабелите съобразно наличните жакове на оборудването.

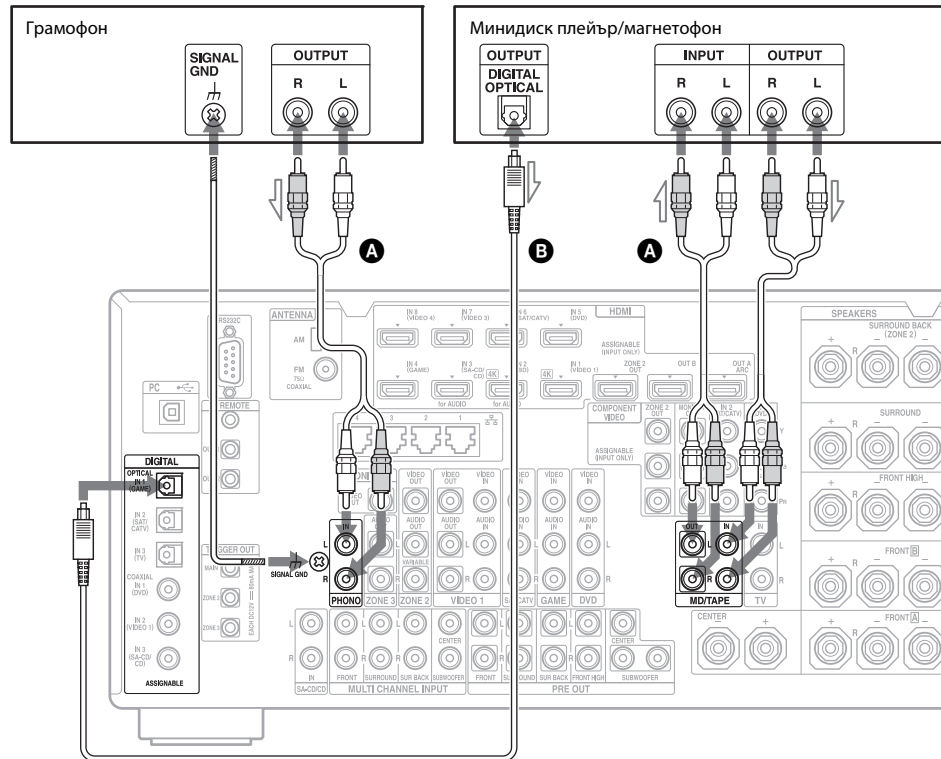

- A** Аудиокабел
(не е включен в комплекта)
- B** Оптичен цифров кабел
(не е включен в комплекта)

Забележки

- Когато свързвате MD плейър с цифрови кабели, можете да го свържете към който и да е цифров IN жак на приемника. За да активирате връзката, трябва в менюто да зададете жака към вход на MD плейъра. Вижте „Използване на други видео-аудио входни жакове“ (стр. 83).
- Ако грамофонът ви има заземен кабел, свържете го към извода (♯) SIGNAL GND.

5: Свързване към мрежата

Ако имате интернет връзка, можете да свържете този приемник към интернет.

Примерна конфигурация

В следната илюстрация е показана примерна конфигурация на домашна мрежа с приемника и компютър. Препоръчваме да използвате кабелна връзка.

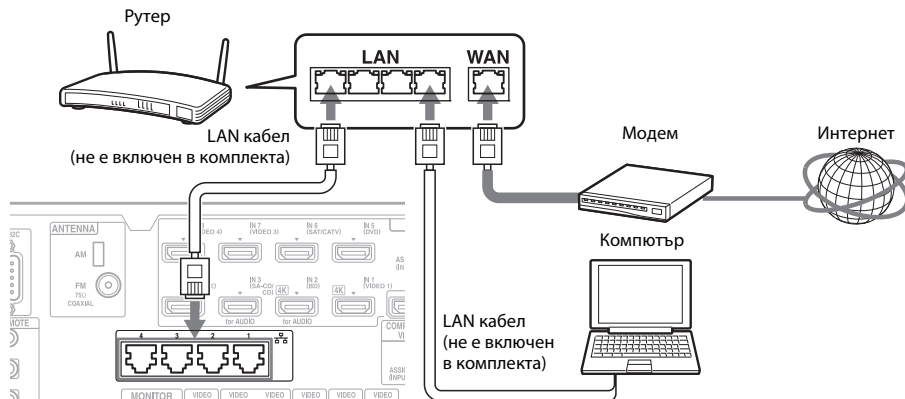

Забележка

Свържете рутер към един от портовете от 1 до 4 на приемника чрез един LAN кабел. Не свързвайте същия рутер към приемника чрез повече от един LAN кабел. Това може да причини неизправност.

Системни изисквания

За да се използва функцията за мрежа на приемника, е необходима следната системна среда.

Широколентова връзка

За да се наслаждавате на видеосъдържание от интернет или да използвате функцията за актуализиране на софтуера на приемника, е необходима широколентова връзка с интернет.

Модем

Това е устройството, осигуряващо широколентова връзка с интернет. Някои от тези устройства са вградени в рутера.

Рутер

- Използвайте рутер, съвместим с 100 Мб/с, за да се наслаждавате на съдържание в домашната си мрежа.
- Препоръчваме да използвате рутер, снабден с вграден DHCP (Протокол за динамично конфигуриране на хостове) сървър. Тази функция автоматично назначава IP адреси в LAN мрежата.
- Приемникът не поддържа мрежова връзка със скорости на предаване на данни 1 Gbps или по-високи.

LAN кабел (CAT5)

- Препоръчваме да използвате този тип кабел за кабелна LAN мрежа. Някои плоски LAN кабели се влияят лесно от шум. Препоръчваме да използвате нормални кабели.

продължение

45^{BG}

- Ако приемникът се използва в среда, в която има шум от електрозахранване от електрически продукти или в шумна мрежова среда, използвайте екраниран LAN кабел.

6: Подготовка на приемника и дистанционното управление

Свързване на захранващ кабел

Свържете предоставения захранващ кабел към входа AC IN на приемника стабилно, след което го свържете към стенен електрически контакт.

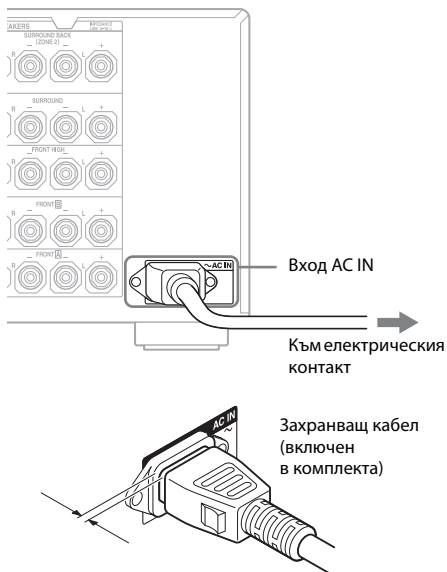

Между щепсела и задния панел остава малко място дори когато захранващият кабел е вкран стабилно. Кабелът е предназначен да се включва по този начин. Това не е неизправност.

Включване на приемника

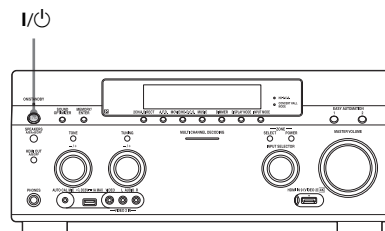

Натиснете I/O, за да включите приемника.

Можете да включите приемника и чрез I/O на дистанционното управление.

Когато изключвате приемника, натиснете I/O отново. На прозореца на дисплея мига „STANDBY“. Не изключвайте захранващия кабел, докато мига „STANDBY“. Това може да причини неизправност.

За пестене на енергия в режим на готовност

Задайте за „Control for HDMI“ (стр. 112), „Pass Through“ (стр. 112), „Network Standby“ (стр. 115) и „RS232C Control“ (стр. 118) стойности „Off“ или „Auto“ (само за „Pass Through“) и изключете захранването за зона2/зона 3.

Ако „Control for HDMI“ (стр. 112), „Pass Through“ (стр. 112), or „Network Standby“ (стр. 115) е зададено на „On“, или захранването за зона 2 или зона 3 е включено, лампата над I/O свети в хелибарено.

Забележка

Горната част на приемника може да се нагорещи, докато е в режим на готовност. Това състояние се появява, защото електрическият поток тече във вътрешните вериги на приемника. Това не е неизправност.

Поставяне на батериите в дистанционното управление

Поставете две R6 (размер AA) батерии в мултифункционалното дистанционно управление на RM-AAL042 и в обикновеното дистанционно управление на RM-AAU124. При поставянето на батериите спазвайте правилния поляритет.

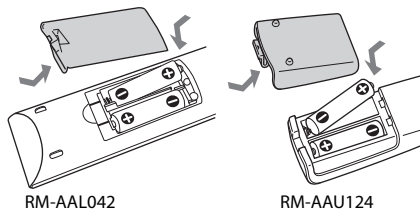

RM-AAL042

RM-AAU124

Забележки

- Не оставяйте дистанционното управление на прекалено горещи или влажни места.
- Не използвайте едновременно стари и нови батерии.
- Не смесвайте манганови с друг тип батерии.
- Ако възнамерявате да не използвате дистанционното управление за продължителен период от време, извадете батериите, за да избегнете евентуална повреда поради протичане или окисляване.
- Когато сменяте или изваждате батериите, програмираните кодове може да бъдат изтрети. Ако това се случи, програмирайте повторно кодовете на дистанционното управление (стр. 128, 132, 134).

7: Настройване на приемника чрез Easy Setup

Можете да зададете основните настройки на приемника лесно съобразно указанията на телевизионния екран.

Превключете входа на телевизора към входа, към който е свързан приемникът. Когато включите приемника за първи път, на телевизионния екран се показва лицензното споразумение с крайния потребител (ЛСКП). Приемете ЛСКП, за да продължите към екрана Easy Setup, след което настройте приемника съобразно указанията там.

Можете да настроите следните функции чрез Easy Setup.

- Network Settings
- Input Settings
- Speaker Settings

Съвет

Вдясно до всички функционални елементи, които сте настроили, ще се показва отметка.

Забележки относно Speaker Settings (Auto Calibration)

Вкарайте конектора на оптимизиращия микрофон докрай в жака AUTO CAL MIC.

Потвърждение на настройката на активния субуфер

- Когато е свърза субуфер, включете го и увеличете нивото на звука, преди да го активирате. Завъртете копчето LEVEL точно до средата.
- Ако свързвате субуфер с функцията за честота на кросоувър, настройте до максималната стойност.

- Ако свързвате субуфер с функция за автоматично преминаване в режим на готовност, изключете я (деактивирайте я).

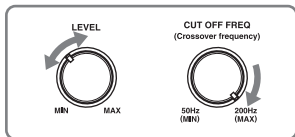

Забележки

- В зависимост от характеристиките на използвания от вас субуфер, стойността на разстоянието за настройка може да се различава от действителната позиция.
- Ако извършвате „Speaker Settings (Auto Calibration)“ чрез Easy Setup, резултатите от измерването ще бъдат презаписани и запазени в текущо избраната позиция (като фабрична настройка по подразбиране е избрано „Pos.1“).

Съвети

- В зависимост от позицията на субуфера резултатите от измерването за поляритета може да се различават. Няма да има проблеми обаче, ако продължите да използвате приемника с тази стойност.
- В зависимост от високоговорителите може да се покаже „Out Phase“ дори ако няма проблем с връзката им. Причината за това са спецификациите на високоговорителите и няма да има проблеми дори ако продължите да ги използвате.

Когато свързвате два субуфера към приемника

Ако не можете да получите правилно резултати от измерването на функцията „Auto Calibration“ в зависимост от средата или искате да направите фини настройки, можете да настроите субуферите ръчно. За подробности вижте „Speaker Setup“ в менюто Speaker Settings (стр. 100).

Забележка за импеданса на високоговорителите

- Ако не сте сигурни за импеданса на високоговорителите, прегледайте инструкциите за експлоатация, предоставени с тях. (Тази информация често е на гърба на високоговорителя.)
- Когато свържете всички високоговорители с номинален импеданс от 8 ома или повече, задайте за „Speaker Impedance“ настройка „8 Ω“. Когато свързвате други типове високоговорители, задайте настройка „4 Ω“.
- Когато свързвате предни високоговорители към входовете FRONT **[A]** и FRONT **[B]**, свържете високоговорителите с номинален импеданс 8 ома или повече.
 - Когато свързвате високоговорители с импеданс 16 ома или повече в конфигурациите „**[A]**“ и „**[B]**“: Задайте „Speaker Impedance“ на „8 Ω“ в менюто Speaker Settings.
 - За други типове високоговорители в други конфигурации: Задайте „Speaker Impedance“ на „4 Ω“ в менюто Speaker Settings.

За избор на предните високоговорители

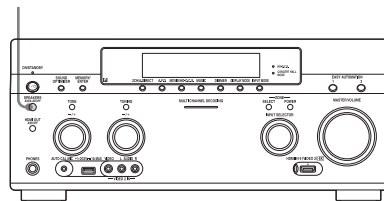

Можете да изберете предните високоговорители, които искате да използвате.

SPEAKERS (A/B/A+B/OFF)



Натиснете SPEAKERS (A/B/A+B/OFF) неколкратно, за да изберете системата на предните високоговорители, която искате да използвате.

Можете да потвърдите коя група входове (A или B) е избрана, като прегледате индикаторите в прозореца на дисплея.

Индикатори	Избрани високоговорители
	Високоговорителите, свързани към входовете FRONT A.
	Високоговорителите, свързани към входовете FRONT B.
	Високоговорителите, свързани към входовете FRONT A и FRONT B (паралелна връзка).

В прозореца на дисплея се показва „SPEAKERS OFF“. От нито един от портовете за високоговорители или жаковете PRE OUT не се извеждат аудиосигнали.

За използване на приемника като предусилвател

Можете да използвате функцията Auto Calibration, когато използвате приемника като предусилвател.

В този случай стойността на разстоянието, показана на дисплея, може да се различава от действителната. Няма да има проблеми обаче дори ако продължите да използвате приемника с тази стойност.

За отмяна на процеса за измерване

Процесът за измерване се отменя от следните операции.

- Изключване на захранването
- Промяна на нивото на звука
- Превключване на входовете
- Промяна на настройката на SPEAKERS (A/B/A+B/OFF)
- Свързване на слушалки

Операции, различни от горепосочените, не се допускат по време на процеса на измерване.

За настройване на приемника ръчно

Вижте „Регулиране на настройки“ (стр. 93).

8: Настройване на свързано оборудване

Първи стъпки

За да изведете многоканален цифров звук, проверете настройката за извеждане на цифров звук на свързаното оборудване. За Sony Blu-ray Disc плейър проверете дали „Audio (HDMI)“, „DSD Output Mode“, „Dolby Digital/DTS“, „Dolby Digital“ и „DTS“ са зададени съответно на „Auto“, „On“, „Bitstream“, „Dolby Digital“ и „DTS“ (към 1 август 2012 г.).

За PlayStation 3, след свързване на приемника с HDMI кабел, изберете „Audio Output Settings“ в „Sound Settings“ и „HDMI“ и „Automatic“ (с версия на системния софтуер 4.21).

За подробности прегледайте инструкциите за експлоатация, предоставени със свързаното оборудване.

9: Подготовка на компютър за използване като сървър

Сървърът е устройство, което предава съдържание (музика, снимки и видеоклипове) към DLNA устройство в домашна мрежа.

Можете да възпроизведете съдържание, съхранено на компютър в домашна мрежа с този приемник чрез тази мрежа, след като се инсталирали софтуерно приложение*, което има функция на съвместим с DLNA сървър.

* Ако използвате компютър с Windows 7, използвайте Windows Media® Player 12, предоставен с Windows 7.

Ако използвате компютър под Windows 8 новата система за потребителски интерфейс може да не успее да разпознае приемника. Ако това се случи, променете настройката до „Desktop UI“.

Ръководство за работа с екранното меню

Можете да изведете менюто на приемника на телевизионен екран и да избирате от там функцията, която искате да използвате, като натиснете $\uparrow/\downarrow/\leftarrow/\rightarrow$ и \oplus на дистанционното управление.

Когато започнете да управлявате приемника, не забравяйте да натиснете първо AMP на дистанционното управление. В противен случай следващите операции може да не са насочени към приемника.

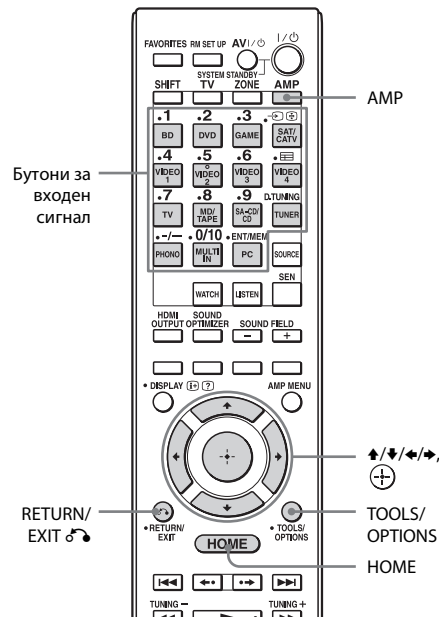

Използване на менюто

- 1** Превключете входа на телевизора към входа, към който е свързан приемникът.
- 2** Натиснете AMP.

3 Натиснете HOME.

Началното меню се показва на телевизионния екран.

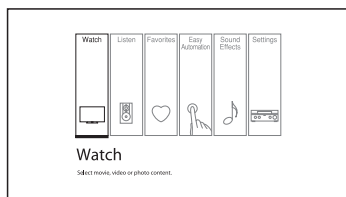

4 Натиснете ◀/▶ няколко пъти, за да изберете желаното от вас меню, след което натиснете Ⓢ, за да влезете в режима на менюто.

На телевизионния екран се показва списъкът с елементи на менюто.

Пример: Когато изберете „Watch“.



Съвет

Когато се покаже „OPTIONS“ в долната дясна част на екрана, можете да изведете менюто с опциите, като натиснете TOOLS/OPTIONS и изберете съответната функция.

За връщане към предходния екран

Натиснете RETURN/EXIT ⏪.

За изход от менюто

Натиснете HOME, за да изведете началното меню, след което натиснете HOME отново.

Общ преглед на началното меню

Меню	Описание
Watch	Избор на източника на входния видеосигнал или снимки към приемника или видеосъдържанието или снимките, които ще бъдат показвани през USB жак или домашна мрежа (стр. 52).
Listen	Избор на източника на входния аудиосигнал към приемника или музикалното съдържание, което ще бъде показано от интернет или домашна мрежа (стр. 52). Можете да слушате и FM/AM радиото на вградения приемник.
Favorites	Показва интернет съдържанието, добавено в Favorites List. Можете да запазите до 18 елемента с интернет съдържание в списъка с предпочитани (стр. 59).
Easy Automation	Позволява ви да запазвате различни настройки с приемника и да ги извиквате наведнъж (стр. 86).
Sound Effects	Позволява ви да се наслаждавате на усъвършенстване на звука, предоставено от различни собствени технологии и функции на Sony (стр. 63).
Settings	Позволява ви да регулирате настройките на приемника (стр. 93).

Първи стъпки

PC

Можете лесно да извеждате през приемника висококачествен звук, възпроизвеждан на компютър.

Системни изисквания

Операционна система

Windows 7
(SP1, 32 битова/64 битова версия)
Windows Vista
(SP2, 32 битова/64 битова версия)
Windows XP (SP3, 32 битова версия)
Mac OS X v10.6.8, 10.7.4



Устройство

USB порт (отговарящ на USB 2.0)

Забележки

- За да използвате PC порта, разположен на задния панел на приемника, изтеглете съответния драйвер за приемника от уеб сайта за продуктова информация (<http://support.sony-europe.com/>), след което го инсталирайте на компютъра си.
- За гореспоменатите операционни среди няма гаранция, че приемникът ще работи с всички компютри.
- Няма гаранция, че приемник ще работи с домашно създадени компютри, лично надстроени операционни системи или множество операционни системи.
- Няма гаранция, че приемникът ще работи с функции, като преустановяване на системата, заспиване и хибернация, на всички компютри.

Възпроизвеждане на съдържание на компютър

- 1** Изберете „Listen“ от началното меню, след което натиснете .
- 2** Изберете „PC“, след което натиснете .
- 3** Възпроизведете музикален файл на компютъра чрез което и да е софтуерно приложение (напр. Windows Media® Player).

Гледане на изображения/слушане на звук

USB устройство/WALKMAN

Можете да възпроизведате видеофайлове/музика/снимки от свързаното USB устройство. За типове файлове, които могат да бъдат възпроизведени, вижте „Мрежа/USB“ (стр. 25).

1 Свържете USB устройството към (USB) порта на приемника.

Вижете инструкциите за експлоатация на USB устройството, преди да направите връзката.

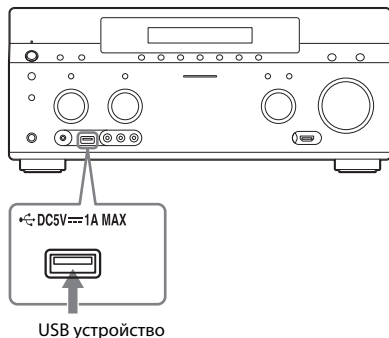

2 Изберете „Watch“ или „Listen“ от началното меню, след което натиснете (+).

3 Изберете „My Video“, „My Music“ или „My Photo“, след което натиснете (+).

Забележка

Ако не се извежда картина, променете настройката за „Playback Resolution“ (стр. 110).

4 Изберете „USB device (front)“, след което натиснете (+).

Папките и видеофайловете/музикалните файлове/снимките се извеждат като списък на телевизионния екран.

5 Натиснете ↑/↓/←/→ и (+), за да изберете файла, който искате да възпроизведете.

Изображението или звукът от USB устройството се възпроизвежда на приемника.

Забележки

- Не изваждайте USB устройството, докато работи. За да предотвратите увреждане на данните или повреда на USB устройството, изключете приемника, когато изваждате USB устройството.
- Ако свържете WALKMAN към приемника, управлявайте WALKMAN чрез дистанционното управление на приемника така, както когато свързвате други USB устройства към приемника. Не можете да използвате контролите на WALKMAN.
- Някои USB устройства може да не функционират с този приемник.
- Приемникът може да разпознава Mass Storage Class (MSC) устройства (като например флаш памет или твърд диск).

iPod/iPhone

Можете да се наслаждавате на музика/ видеосъдържание/снимки и да зареждате батерията на iPod/iPhone през приемника. За подробности относно моделите iPod/iPhone, които са съвместими с тази функция, вижте стр. 55.

Забележка

Не можете да използвате слушалки по време на възпроизвеждане.

1 Свържете iPod/iPhone към (USB) порта на приемника.

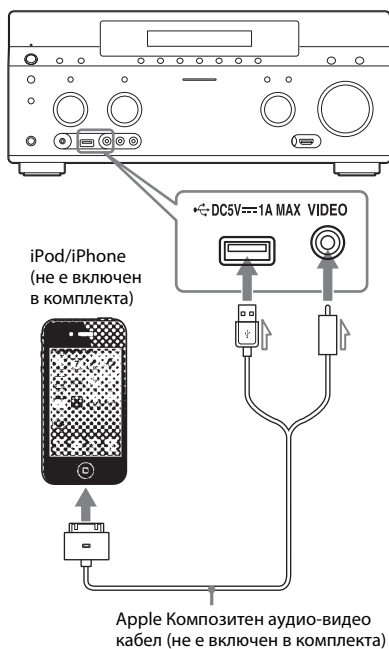

2 Изберете „Watch“ или „Listen“ от началното меню, след което натиснете \oplus .

3 Изберете „My Video“, „My Music“ или „My Photo“, след което натиснете \oplus .

Забележка

Ако не се извежда картина, променете настройката за „Playback Resolution“ (стр. 110).

4 Изберете „iPod (front)“, след което натиснете \oplus .

Видеофайловете/музикалните файлове се извеждат като списък на телевизионния екран. Ако изберете „iPod (front)“ в „My Photo“, изберете файл на снимка чрез контролите на iPod/iPhone (не е необходимо да преминавате към стъпка 5).

5 Натиснете $\uparrow/\downarrow/\leftarrow/\rightarrow$ и \oplus , за да изберете файла, който искате да възпроизведете.

Изображението или звукът от iPod/iPhone се възпроизвежда на приемника.

Можете да управлявате iPod/iPhone чрез бутоните на дистанционното управление.

За подробности за управлението на iPod/iPhone вижте и инструкциите за експлоатация на iPod/iPhone.

Made for iPod/iPhone

Съвместимите модели iPod/iPhone са следните. Актуализирайте своето устройство iPod/iPhone с най-новия софтуер, преди да го използвате с приемника.

Съвместимите модели следните:

- iPod touch
iPod touch (4-то поколение)/
iPod touch (3-то поколение)/
iPod touch (2-ро поколение)

- iPod nano
 - iPod nano (6-то поколение)/iPod nano (5-то поколение) (видеокамера)/iPod nano (4-то поколение) (видео)/iPod nano (3-то поколение) (видео)
- iPod
 - iPod classic
- iPhone
 - iPhone 4S/iPhone 4/iPhone 3GS/iPhone 3G

За управление на iPod/iPhone чрез дистанционното управление

Можете да управлявате iPod/iPhone чрез бутоните на дистанционното управление. Следващата таблица показва пример на бутони, които може да се използват. (В зависимост от модела на iPod/iPhone управлението може да се различава.)

За „My Video“ / „My Music“

Натиснете	Операция
▶	Начало на възпроизвеждането.
	Поставяне на пауза на възпроизвеждането.
■	Край на възпроизвеждането.
◀◀ или ▶▶	Бързо превърта назад или напред.
◀◀ или ▶▶	Преминаване към предходен/следващ файл или глава (ако има такива).

За „My Photo“

Натиснете	Операция
▶,	Стартиране/поставяне в пауза на възпроизвеждането.
■	Поставяне на пауза на възпроизвеждането.
◀◀ или ▶▶	Бързо превърта назад или напред.
◀◀ или ▶▶	Преминана към предходен/следващ файл.

Забележки

- Не можете да прехвърляте песни върху iPod/iPhone от този приемник.
- Sony не може да поеме отговорност, в случай че данни, записани на iPod/iPhone, бъдат загубени или повредени при използване на iPod/iPhone, свързан към този приемник.
- Този продукт е проектиран специално за работа с iPod/iPhone и е одобрен като отговарящ на стандартите за производителност на Apple.
- Не изваждайте iPod/iPhone, докато работи. За да предотвратите увреждане на данните или повреда на iPod/iPhone, изключете приемника при свързване или изваждане на iPod/iPhone.
- Когато свържете iPod, който не е съвместим с функцията за видео изход, и изберете „iPod (front)“ в „My Video“ или „My Photo“, на телевизионния екран се показва предупредително съобщение.

Съвети

- iPod/iPhone се зареждат, когато се свържат към приемника, докато е включен.
- Приемникът може да разпознае до 3000 файла (включително папки).

Домашна мрежа (DLNA)

Можете да възпроизведате видеофайлове/музика/снимки на други одобрени от DLNA устройства, като ги свържете към домашната си мрежа.

Този приемник може да се използва като плейър или модул за рендиране.

- Сървър: съхранява и изпраща файлове.
- Плейър: получава и възпроизвежда файлове от сървъра.
- Модул за рендиране: получава и възпроизвежда файлове от сървъра и може да се управлява от друго устройство (контролер).
- Контролер: управлява компонента на модула за рендиране.

Подготовки за използване на функцията DLNA

- Свържете приемника към домашната си мрежа (стр. 45).
- Подгответе друго одобрено от DLNA оборудване. За подробности прегледайте инструкциите за експлоатация на оборудването.

За възпроизвеждане на отдалечени файлове чрез управление на приемника (модул за рендиране) DLNA през контролер

Можете да управлявате приемника с одобрен от DLNA контролер, като например Windows Media® Player 12, при възпроизвеждане на файлове, съхранени на DLNA сървър.

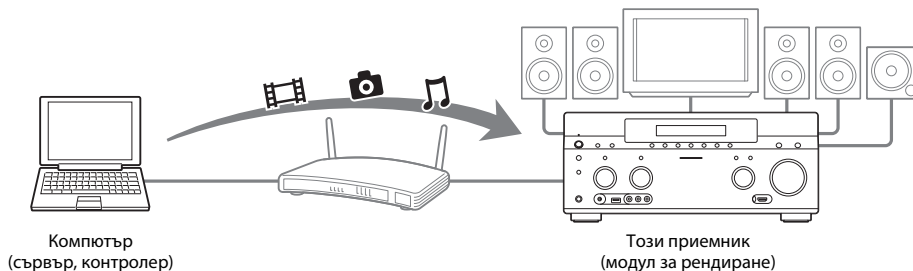

Контролирайте този приемник чрез DLNA контролер.

За подробности за управлението вижте инструкциите за експлоатация на DLNA контролера.

1 Изберете „Watch“ или „Listen“ от началното меню, след което натиснете

2 Изберете „My Video“, „My Music“ или „My Photo“, след което натиснете

Забележка

Ако не се извежда картина, променете настройката за „Playback Resolution“ (стр. 110).

3 Изберете иконата на DLNA сървъра, след което натиснете

Папките и видеофайловете/музикалните файлове/снимките се извеждат като списък на телевизионния екран.

4 Натиснете /// и , за да изберете файла, който искате да възпроизведете.

Изображението или звукът от DLNA сървъра се възпроизвежда на приемника.

Забележка

Не управлявайте приемника с предоставеното дистанционно управление и DLNA контролер едновременно.

продължение



57^{BG}

Съвет

Приемникът е съвместим с функцията „Play To“ на приложението Windows Media® Player 12, което стандартно е включено в Windows 7.

Видеосъдържание от интернет

Можете да възпроизведате различно интернет съдържание чрез приемника.

- 1** **Свържете го към мрежа (стр. 45).**
 - 2** **Изберете „Watch“ или „Listen“ от началното меню, след което натиснете .**
 - 3** **Изберете „Internet Video“ или „Internet Music“, след което натиснете .**
- Показва се екранът „Internet content“.
- Забележка**
Ако не се извежда картина, променете настройката за „Playback Resolution“ (стр. 110).
- 4** **Изберете икона на доставчик на интернет съдържание, след което натиснете .**

Ако списъкът с интернет съдържание не може да се извлече, той ще се представи като недоставена икона или нова икона.

Забележка





Интернет съдържанието подлежи на прекратяване или промяна без предупреждение.

За използване на контролния панел

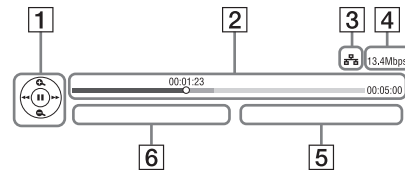
Контролният панел се показва, когато видеофайлът започне да се възпроизвежда. Показаните елементи може да се различават в зависимост от доставчиците на интернет съдържание.

За повторно показване натиснете DISPLAY.



- 1** Дисплей за управление
Натиснете , , ,  или  за операции за възпроизвеждане.
- 2** Лента за състояние на възпроизвеждането
Лента на състояние, курсор, посочващ текущото местоположение, време на възпроизвеждане, продължителност на видеофайла
- 3** Индикатор за състояние на мрежа
- 4** Скорост на предаване на данни по мрежата
- 5** Името на следващия видеофайл
- 6** Името на текущо избрания видеофайл

Регистриране на съдържание в списъка с предпочитани

Можете да регистрирате предпочитаното си интернет съдържание във „Favorites List“.

- 1 Показва се екранът „Internet content“.**
- 2 Изберете икона на доставчик на интернет съдържание, който искате да регистрирате в Favorites List, след което натиснете TOOLS/OPTIONS.**
- 3 Изберете „Add to Favorites“, след което натиснете .**

За премахване на съдържание от Favorites List



- 1 Натиснете FAVORITES.**
Показва се екранът Favorites List.
- 2 Изберете икона на доставчик на интернет съдържание, който искате да премахнете от Favorites List, след което натиснете TOOLS/OPTIONS.**
- 3 Изберете „Remove from Favorites“, след което натиснете .**

Налични опции



Елемент	Подробности
Favorites List	Показване на Favorites List.
Add to Favorites	Добавяне на интернет съдържание към Favorites List.
Remove from Favorites	Премахване на интернет съдържание от Favorites List.
IP Content Noise Reduction	Настройване на качеството на картината на видеосъдържанието от интернет.

FM/AM

Можете да слушате FM и AM предавания чрез вградения тунер. Преди работа се уверете, че сте свързали FM и AM антените към приемника (стр. 43).

- 1 Изберете „Listen“ от началното меню, след което натиснете .**
- 2 Изберете „FM/AM“, след което натиснете .**

FM/AM екран

Можете да изберете и да управлявате всеки елементи на екрана, като натиснете  и .

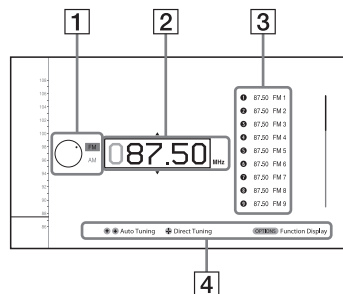

- 1** Превключвател на честотата (стр. 60)
- 2** Индикация за честотата (стр. 60)
- 3** Списък с предварително зададени станции (стр. 62)
- 4** Име на предварително зададена станция (стр. 62)

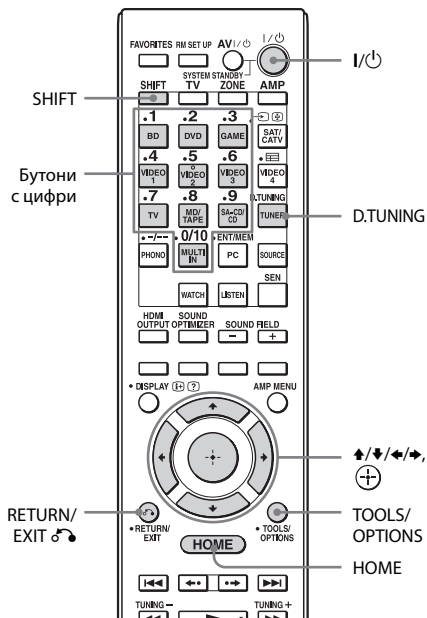

Автоматично настройване на станция (Auto Tuning)

- 1 Изберете индикацията за честотата на екрана FM/AM.
- 2 Натиснете **↕/↕**.

↕ сканира станциите от по-ниските към по-високите честоти, а ↕ – от по-високите към по-ниските. Приемникът спира сканирането, когато приеме сигнал от станция.

В случай на слаб FM стерео сигнал

- 1 Настройте станцията, която искате да слушате, с помощта на Auto Tuning, Direct Tuning или изберете желаната от вас предварително зададена станция (стр. 62).
- 2 Натиснете TOOLS/OPTIONS. Показва се менюто за опции.

Забележка

Можете да зададете „FM Mode“ в менюто за опции, когато е избрана индикацията за честотата или когато това е необходимо в друга ситуация.

- 3 Изберете „FM Mode“, след което натиснете **↕/↕**.
- 4 Изберете „Monaural“, след което натиснете **↕/↕**.

Превключване между FM и AM радио

- 1 Изберете „Listen“ от началното меню, след което натиснете **↕/↕**.
- 2 Изберете „FM/AM“, след което натиснете **↕/↕**. Показва се екранът FM/AM.
- 3 Изберете превключвателя на честотата.
- 4 Натиснете **↕/↕**, за да изберете „FM“ или „AM“, след което натиснете **↕/↕**.

Директно настройване на станция (Direct Tuning)

Въведете честотата на станцията директно с помощта на бутоните с цифри на дистанционното управление.

- 1 Натиснете SHIFT, след което D.TUNING на екрана FM/AM.**
- 2 Натиснете бутоните с цифри, за да въведете честотата, след което натиснете \oplus .**

Пример 1: FM 102,50 MHz
Изберете 1 \rightarrow 0 \rightarrow 2 \rightarrow 5 \rightarrow 0
Пример 2: AM 1350 kHz
Изберете 1 \rightarrow 3 \rightarrow 5 \rightarrow 0

Съвети

- Настройте ориентацията на AM рамковата антена (ефирна) за оптимално приемане на сигнал при настройване на AM станция.
- По-долу е показана скалата за директно настройване.
 - FM честотна лента 50 kHz
 - AM честотна лента 9 kHz

Ако не можете да настроите станция

Показва се „- - - . - - MHz“ или „- - - - kHz“, след което дисплей извежда текущата честота. Уверете се, че сте въвели правилната честота. В противен случай повторете стъпка 2. Ако все още не можете да настроите станция, честотата може да не се използва във Вашата област.

Програмиране на FM/AM радиостанции

Можете да програмирате до 30 FM и 30 AM станции като предпочитани, предварително зададени станции.

- 1 Настройте станцията, която искате да програмирате, с помощта на Auto Tuning (стр. 60) или Direct Tuning (стр. 61).**

В случай на приемане на слаб FM стерео сигнал превключете на режим на приемане на FM (стр. 60).

- 2 Натиснете TOOLS/OPTIONS.**

Показва се менюто за опции.

Забележка

Можете да зададете „Preset Memory“ в менюто за опции, когато е избрана индикацията за честотата или когато това е необходимо в друга ситуация.

- 3 Изберете „Preset Memory“, след което натиснете \oplus .**

- 4 Изберете номер за предварително зададената станция и натиснете \oplus .**



Станцията се съхранява под избрания номер.

- 5 Повторете стъпки от 1 до 4, за да програмирате друга станция.**

Можете да съхраните станции, както следва:





- FM честотна лента: FM1 до FM30
- AM честотна лента: AM1 до AM30

Превключване на предварително зададени станции

- 1 Изберете „Listen“ от началното меню, след което натиснете .
- 2 Изберете „FM/AM“, след което натиснете .
- 3 Изберете предварително зададения номер от списъка и натиснете .

Налице са номера за предварително зададени станции от 1 до 30.

За задаване на наименования на предварително зададените станции (Name Input)

- 1 Изберете номера на предварително настроената станция, за който искате да зададете наименование.
- 2 Натиснете TOOLS/OPTIONS. Показва се менюто за опции.
- 3 Изберете „Name Input“, след което натиснете . Сензорната клавиатура се появява на екрана.
- 4 Натиснете  и , за да изберете знаци един по един за въвеждане на наименованието.
- 5 Изберете „Enter“, след което натиснете . Въведеното от вас наименование е запазено.

За отказване на задаването на наименование на вход

Натиснете RETURN/EXIT  или HOME.

Получаване на RDS предавания

Системата за предаване на данни (RDS) е услуга по радиотелевизионно разпръскване, която позволява на радиостанциите да изпращат допълнителна информация заедно с нормалния сигнал на програмата. Този тунер предлага удобни RDS функции, като показване на името на станцията. RDS е налице само за FM станции.*

* Не всички FM станции предоставят услугата RDS или един и същ тип услуги. Ако не сте запознати с RDS системата, консултирайте се с местните радиостанции за подробности за RDS услугите във вашия регион.

Трябва само да изберете станция от FM честотната лента.

Когато настроите станция, предоставяща RDS услуги, на телевизионния екран и в прозореца на дисплея се показва наименованието на станцията*.

* Ако не бъде прието RDS излъчване, името на станцията няма да се покаже в прозореца на дисплея.

Забележка

Някои букви, които могат да се покажат в прозореца на дисплея, не могат да се изведат телевизионния екран.

Съвет



Докато е показано наименование на станция, можете да проверите честотата, като натиснете неколккратно DISPLAY MODE на приемника.

Налични опции

Елемент	Подробности
FM Mode	Превключване на режима на приемане на FM на стерео или моно.
Preset Memory	Съхраняване на радиостанция под конкретен предварително избран номер.
Name Input	Задаване на наименование на предварително зададена станция.

Слушане на звукови ефекти

Избор на звуковото поле

- 1** Изберете „Sound Effects“ от началното меню, след което натиснете .
- 2** Изберете „Sound Field“, след което натиснете .
- 3** Изберете желаното от вас звуково поле

Възпроизвеждане с двуканален звук

Можете да превключите изходния звук на двуканален без значение от форматите на запис на използвания от вас софтуер, свързаното оборудване за възпроизвеждане или настройките за звуковото поле на приемника.

Двуканален режим	Ефект
2ch Stereo	Приемникът възпроизвежда звук само от предните ляв и десен високоговорители. Субуферът не възпроизвежда звук. Стандартните източници на двуканален стерео звук напълно прескачат обработката на звуковото поле, а многоканалните съраунд формати се смесват само в два канала.
2ch Analog Direct	Може да превключите звука на избрания вход на двуканален аналогов вход. Тази функция позволява използването на висококачествени аналогови източници. При използване на тази функция, могат да се регулират само нивото на звука и нивото на предния високоговорител.

За да слушате музика през слушалки, включени към приемника.

Звуково поле	Ефект
Headphone (2ch)	Този режим се активира автоматично, ако използвате слушалки и когато е избран режим, различен от „2ch Analog Direct“. Стандартните източници на двуканален стереозвук напълно прескачат обработката на звуковото поле, а многоканалните съраунд формати се смесват само в два канала.
Headphone (Direct)	Възпроизвежда аналоговите сигнали без обработка по тон, звуково поле и т.н. Този режим се избира автоматично, ако е избрана опцията „2ch Analog Direct“.
Headphone (Multi)	Този режим се активира автоматично, ако използвате слушалки, когато е избрано „MULTI IN“. Извежда предните аналогови сигнали от жаковете MULTI CHANNEL INPUT.

Възпроизвеждане с многоканален съраунд

Режимът Auto Format Direct (A.F.D.) ви позволява да слушате висококачествен звук и да изберете режима на декодиране за слушане на двуканален стерео- или монозвук като многоканален звук.

Режим A.F.D.	Ефект
A.F.D. Auto	Настройва звука така, както е бил е записан/кодиран без добавяне на съраунд ефекти.
Multi Stereo	Възпроизвежда двуканални ляв и десен или моносигнал през всички високоговорители.

Съвет

Препоръчваме „A.F.D. Auto“.

Слушане на съраунд ефект за филми

Може да се възползвате от съраунд звука, като трябва само да изберете едно от предварително програмираните звукови полета на приемника. Те осигуряват вълнуващ и мощен звук като в кино салон в дома Ви.

Звуково поле	Ефект
HD-D.C.S.	HD Digital Cinema Sound (HD-D.C.S.) е нова иновативна технология на Sony за системи за домашно кино, която използва най-новите технологии за обработка на акустичен и цифров звук. Базирана е на точни данни от измерванията на реакцията от студио за мастериране. С HD-D.C.S. можете да се наслаждавате на Blu-ray и DVD филми у дома не само с висококачествен звук, но също така и с най-добрата звукова атмосфера, точно както тонрежисьорът на филма го е проектирал в процеса на мастериране. Може да изберете вида ефект за HD-D.C.S. За подробности вижте „Регулиране на вида ефект за HD-D.C.S.“ (стр. 65).
Movie Height	Повишава звуковата картина на централния високоговорител към вътрешността на екрана чрез предните високи високоговорители. Особено подходящо, когато централният високоговорител е поставен под голям екран и т.н. Тази обработка може да се извърши дори без предни високи високоговорители, като се използват виртуални високоговорители.
PLII Movie	Осъществява декодиране в режим Dolby Pro Logic II Movie. Тази настройка е идеална за филми, които са кодирани в Dolby Surround. Освен това този режим може да възпроизвежда звук с 5.1 канала за гледане на видеоклипове на допълнително озвучени или стари филми.
PLIIx Movie	Осъществява декодиране в режим Dolby Pro Logic IIx Movie. Тази настройка разширява Dolby Pro Logic II Movie или Dolby Digital до отделни 7.1 канала за филми.

Звуково поле	Ефект
PLIIz Height	Осъществява декодиране в режим Dolby Pro Logic IIz. Тази настройка може да разшири звуково поле до 9.1 канала, към които е приложен вертикален компонент, и придава усещане за присъствие и дълбочина. „PLIIz Height“ е същото звуково поле като описаното на стр. 66. Може да регулирате нивото на усилване за „PLIIz Height“. За подробности вижте „Относно нивото на усилване за PLIIz Height“ (стр. 67).
Neo:X Cinema	Осъществява декодиране в режим DTS Neo:X Cinema. Източник, записан в 2- до 7.1-канален формат, се подобрява до 9.1 канала.

Регулиране на вида ефект за HD-D.C.S.

HD-D.C.S. има три различни вида: „Dynamic“, „Theater“ и „Studio“. Всеки вид има различни нива на смесване на отражение и ехо-ефект и е оптимизиран да отговаря на уникалността на стаята, вкуса и настроението на слушателя.

■ Dynamic

Настройката „Dynamic“ е подходяща за среда, в която се чува ехо, но ѝ липсва усещане за пространственост (където абсорбирането на звука не е достатъчно). Тази настройка подчертава отразяването на звука и възпроизвежда звука на голям класически киносалон. Така усещането за пространственост на дублажно студио се подчертава и се създава уникално акустично поле.

■ Theater

Фабрична настройка по подразбиране. Настройката „Theater“ е подходяща за обща всекидневна. Тя възпроизвежда отразяването на звука точно както в киносалон (дублажно студио). Най-подходяща е за гледане на съдържание, записано на Blu-ray Disc, когато искате да усетите атмосферата на киносалон.

■ Studio

Настройката „Studio“ е подходяща за всекидневна с подходящо аудиооборудване. Тя възпроизвежда отразяването на звука, който се добива, когато източник на кинематографски звук е ремиксиран за Blu-ray Disc до ниво на звука, подходящо за домашна обстановка. Нивото на отражението и ехото на звука се поддържа до минимума. Диалозите и съраунд ефектите обаче са възпроизведени ясно.

Слушане на звукови ефекти

Слушане на съраунд ефект за музика

Може да се възползвате от съраунд звука, като трябва само да изберете едно от предварително програмираните звукови полета на приемника. Те осигуряват вълнуващ и мощен звук като в концертна зала в дома ви.

Звуково поле	Ефект
Berlin Philharmonic Hall	Възпроизвежда характеристиките на звука на залата на Берлинската филхармония. Можете също да регулирате нивото на ефекта. За подробности вижте „Относно нивото на ефекта за Concert Hall“ (стр. 67). Освен това работи автоматично заедно с приемането на интернет услугата „The Berliner Philharmoniker’s Digital Concert Hall“.
Concertgebouw Amsterdam	Възпроизвежда характеристиките на звука при усиленото му отражение в концертна зала в Амстердам, Нидерландия, която се отличава с голяма музикална сцена. Можете също да регулирате нивото на ефекта. За подробности вижте „Относно нивото на ефекта за Concert Hall“ (стр. 67).
Musikverein Vienna	Възпроизвежда характеристиките на звука на концертна зала във Виена, Австрия, която се отличава с резонансен звук с уникално ехо. Можете също да регулирате нивото на ефекта. За подробности вижте „Относно нивото на ефекта за Concert Hall“ (стр. 67).
Vocal Height	Повишава звуковата картина чрез предните високи високоговорители. Тази настройка е подходяща за гледане на музикално съдържание, съпроводено с показване на информация на голям екран. Тази обработка може да се извърши дори без предни високи високоговорители, като се използват виртуални високоговорители.
Jazz Club	Възпроизвежда акустиката на джаз-клуб.
Live Concert	Възпроизвежда акустиката на концертна зала с 300 места.
Stadium	Възпроизвежда усещането за голям открит стадион.
Sports	Възпроизвежда усещането за спортно предаване.
Portable Audio	Възпроизвежда чиста и подобрена звукова картина от преносимо аудиоустройство. Този режим е идеален за MP3 и други видове компресирана музика.
PLII Music	Осъществява декодиране в режим Dolby Pro Logic II Music. Тази настройка е идеална за стандартни стереоизточници, като например компактдискове.
PLIIX Music	Осъществява декодиране в режим Dolby Pro Logic Ix Music. Тази настройка е идеална за стандартни стереоизточници, като например компактдискове.
PLIIZ Height	Осъществява декодиране в режим Dolby Pro Logic IIZ. Тази настройка може да разшири звуково поле до 9.1 канала, към които е приложен вертикален компонент, и придава усещане за присъствие и дълбочина. „PLIIZ Height“ е същото звуково поле като описаното на стр. 65. Може да регулирате нивото на усилване за „PLIIZ Height“. За подробности вижте „Относно нивото на усилване за PLIIZ Height“ (стр. 67).
Neo:X Music	Осъществява декодиране в режим DTS Neo:X Music. Източник, записан в 2- до 7.1-канален формат, се подобрява до 9.1 канала.
Neo:X Game	Осъществява декодиране в режим DTS Neo:X Game. Източник, записан в 2- до 7.1-канален формат, се подобрява до 9.1 канала.

Относно нивото на ефекта за Concert Hall

Можете да зададете нивото на ехото за следните звукови полета:

- Berlin Philharmonic Hall
- Concertgebouw Amsterdam
- Musikverein Vienna

■ Low

Намалява нивото на звука на ехото.

■ Mid

Задава нивото на звука на ехото на фабричните настройки по подразбиране.

■ High

Увеличава нивото на звука на ехото.

Относно нивото на усилване за PLIIz Height

Можете да регулирате нивото на усилване на предните високи канали за режима Pro Logic IIz (обичаен за филми и музика).

■ Low

Няма да се приложи усилване.

■ Mid

Ще се приложат +3 dB (фабрична настройка по подразбиране).

■ High

Ще се приложат +5 dB.

Забележки относно звуковите полета

- В зависимост от държавата или региона Интернет услугата „Berlin Philharmonic Hall“ може да не се предлага.
- Звуковото поле не работи, когато е избрано „MULTI IN“.
- Не можете да изберете „2ch Analog Direct“ когато възпроизведете съдържание чрез USB устройство, домашна мрежа или видеосъдържание от интернет.

- „Multi Stereo“ не работи, когато се получават многоканални аудиосигнали.
- Звуковите полета за филми и музика може да не работят в зависимост от входа или конфигурацията на високоговорителите, които сте избрали, или с определени аудиоформати.
- Приемникът може да възпроизвежда сигнали на по-ниска честота на семплиране от действителната честота на семплиране на входните сигнали в зависимост от аудиоформата.
- „PLIIx Movie/Music“, „PLIIz Height“, „Vocal Height“ и „Movie Height“ може да не се показват в зависимост от конфигурацията на високоговорителите и настройките на Virtual Front High.
- Някои високоговорители или суббуфер може да не извеждат звук в зависимост от настройката за звуково поле.
- Ако има шум, той може да е различен в зависимост от избраното от вас звуково поле.
- „Neo:X (Cinema/Music/Game)“ не работи, когато се получават сигнали с честота на семплиране 32 kHz.

Слушане на звукови ефекти

Използване на функцията Sound Optimizer

Функцията Sound Optimizer придава усещане за присъствие и интензивност на звука за възпроизвеждане с високо ниво, независимо от действителното ниво на звука на приемника.

Можете да слушате ясен и динамичен звук дори при ниско ниво на звука късно през нощта.

Оптималният ефект, подходящ за средата ви, се постига с помощта на функцията „Auto Calibration“.

1 Изберете „Settings“ от началното меню, след което натиснете .

2 Изберете „Audio Settings“, след което натиснете .

3 Изберете „Sound Optimizer“, след което натиснете .

4 Изберете „Normal“ или „Low“, след което натиснете .

Функцията Sound Optimizer се активира. За да регулирате референтното ниво на даден филм, изберете „Normal“. За да направите регулировка за компакт диск или друг софтуер, чието средно ниво на звуково налягане е силно обработено, изберете „Low“. Освен това можете да зададете функцията Sound Optimizer на „Normal“ или на „Low“ и на „Off“, като използвате SOUND OPTIMIZER на дистанционното управление и на приемника.

Забележки

- Тази функция не работи в случаите по-долу.
 - избрано е „MULTI IN“;
 - използва се „2ch Analog Direct“;
 - използват се слушалки.
- Приемникът може да възпроизвежда сигнали на по-ниска честота на семплиране от действителната честота на семплиране на входните сигнали в зависимост от аудиоформата.

Съвет

Чрез използване на функцията на еквалайзера и регулиране на всички високоговорители можете да правите фини регулировки чрез Sound Optimizer.

Регулиране на еквалайзера

Може да използвате следните параметри, за да регулирате звуковото качество (ниво на басови/високи честоти) на предните, съраунд/задните съраунд и предните високи високоговорители.

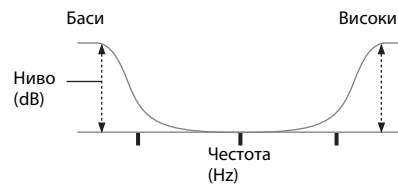

Също така може да регулирате средното ниво на централния високоговорител:



1 Изберете „Settings“ от началното меню, след което натиснете .

2 Изберете „Audio Settings“, след което натиснете .

3 Изберете „Equalizer“, след което натиснете .

4 Изберете „Front“, „Center“, „SUR/SB“ или „Front High“, след което натиснете .

5 Изберете „Bass“, „Mid“ (само за високоговорител „Center“) или „Treble“.

6 Регулирайте усилването, след което натиснете .

Забележки

- Тази функция не работи в случаите по-долу.
 - избрано е „MULTI IN“;
 - използва се „2ch Analog Direct“.
- Честотите за Bass, Treble и Mid са фиксирани.

За да регулирате всички високоговорители едновременно (Настройване на всички еквалайзери)

Можете да регулирате звуковото качество (басови/високи честоти) на всички високоговорители едновременно.

1 Изберете „Settings“ от началното меню, след което натиснете .

2 Изберете „Audio Settings“, след което натиснете .

3 Изберете „Equalizer“, след което натиснете .

4 Изберете „All“, след което натиснете .

5 Изберете „Bass“ или „Treble“, след което натиснете .

6 Регулирайте усилването, след което натиснете .

Забележка

В зависимост от настройката на всеки канал действителните нива, зададени чрез Настройване на всички еквалайзери, може да са по-ниски или по-високи от определените стойности.

Слушане на звукови ефекти

Използване на функции за множество зони

Какво можете да правите с функцията за множество зони

Можете да се наслаждавате на изображения и звук от устройство, свързано към приемника, в зона, различна от основната. Можете например да гледате DVD в основната зона и да слушате компактдиск в зона 2 или зона 3.

При използване на инфрачервен усилвател (не е включен в комплекта) можете да управлявате както устройство в основната зона, така и приемника на Sony в зона 2 или зона 3 от зона 2 или зона 3.

Използвайте инфрачервен усилвател, когато сте поставили приемника на място, където сигналите от дистанционното управление не могат да достигнат до него.

Извършване на свързване на множество зони

За извеждане на сигнал в зона 2: Само сигналите от оборудването, свързано към аналоговите входни жакове, се извеждат през жаковете ZONE 2 VIDEO/AUDIO OUT или през компонентните жакове ZONE 2 OUT. Компонентните жакове ZONE 2 VIDEO/AUDIO OUT или ZONE 2 OUT не могат да извеждат сигнали от HDMI IN жаковете. За извеждане на HDMI сигнали използвайте HDMI ZONE 2 OUT жакове.

За извеждане на сигнал в зона 3: Само сигналите от оборудването, свързано към аналоговите входни жакове, се извеждат през жаковете ZONE 3 OUT. Не се извеждат сигнали от оборудването, свързано само към цифровите входни жакове.

1: Връзки в зона 2

- ① Извеждане на звук от високоговорителите в зона 2 от входовете SURROUND BACK (ZONE 2) на приемника.

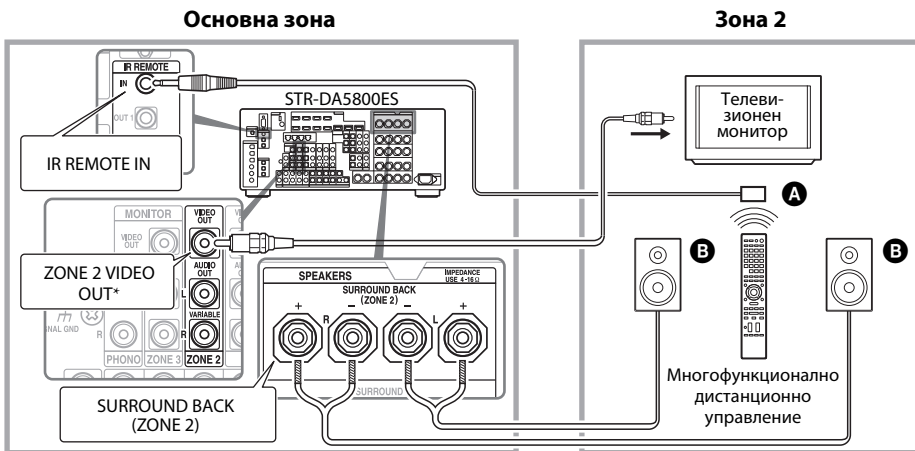

- ② Извеждане на звук от високоговорителите в зона 2 с помощта на приемника и друг усилвател.

Необходимо е настройване на високоговорителите в зона 2 (стр. 74).

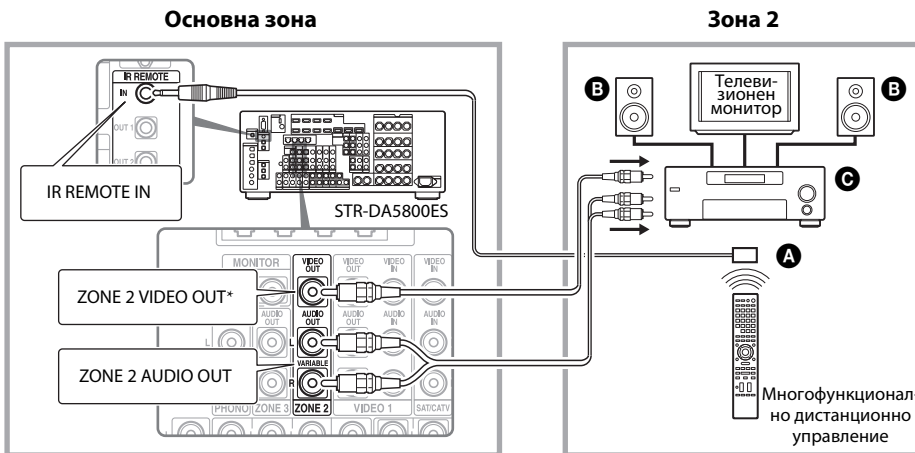

A Инфрачервен усилвател (не е включен в комплекта)

B Високоговорители

C Друг усилвател/приемник

* Можете да свържете и към жака ZONE 2 COMPONENT VIDEO OUT.

Използване на функции за множество зони

продължение

71^{BG}

③ Осъществяване на връзка със зона 2 чрез HDMI

Извежда HDMI входни видео/аудиосигнали в зона 2 през HDMI ZONE 2 OUT жака на приемника.

Може да е необходимо настройване на HDMI изхода в зона 2 (стр. 74).

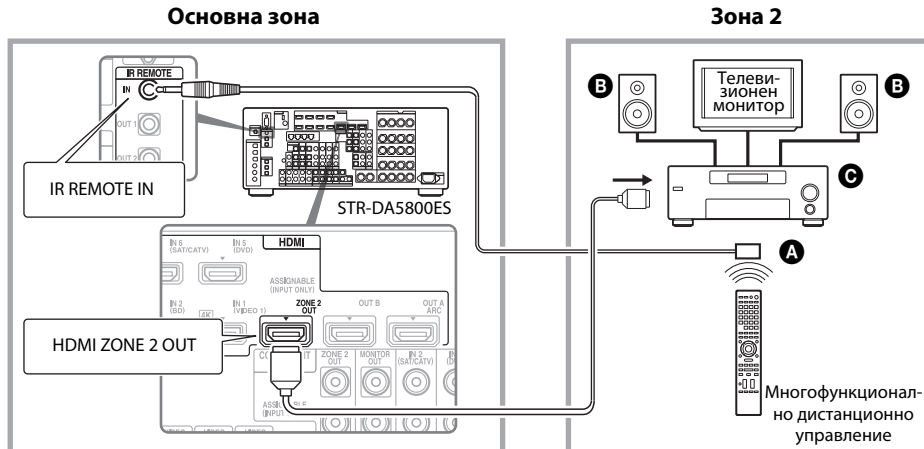

- A** Инфрачервен усилвател (не е включен в комплекта)
- B** Високоговорители
- C** Друг усилвател/приемник

Забележка

Можете да свържете HDMI ZONE 2 OUT жака директно към телевизор в зона 2 (без усилвател/приемник). Препоръчва се обаче да свържете телевизора през усилвател/приемник за осигуряване на по-добри аудио/видео възможности при намаляване на възможните ефекти върху основната зона. Когато изберете един и същи HDMI вход за основната зона и за зона 2, аудио/видео възможностите в основната зона ще бъдат ограничени в съответствие с тези в зона 2.

2: Връзки в зона 3

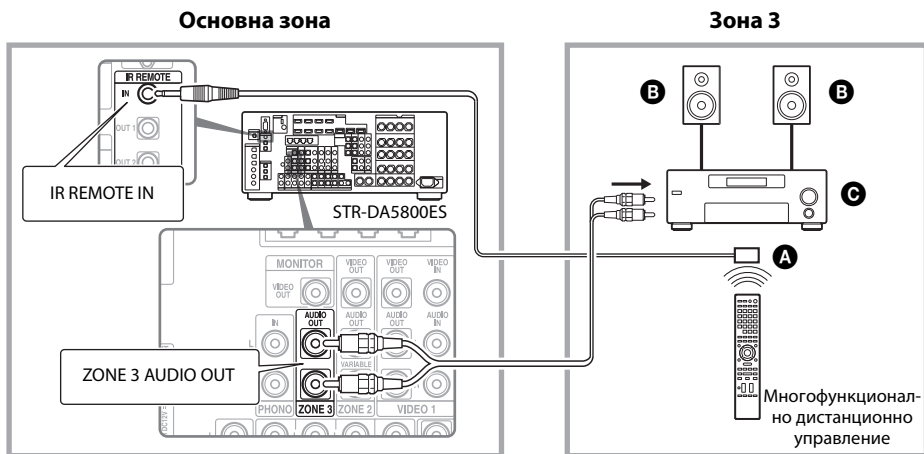

- A** Инфракчервен усилвател (не е включен в комплекта)
- B** Високоговорители
- C** Друг усилвател/приемник





Използване на функции за множество зони

Настройване на високоговорителите в зона 2

Когато високоговорителите в зона 2 са свързани към входовете SURROUND BACK (ZONE 2) на приемника (стр. 71), направете настройката така, че звукът, избран в зона 2, да се извежда от високоговорителите, свързани към входовете SURROUND BACK (ZONE 2). За подробности вижте „Speaker Connection“ в менюто Speaker Settings (стр. 98).

Задаване на регулирането на нивото на звука за зона 2

Можете да зададете регулирането на нивото на звука за жаковете ZONE 2 AUDIO OUT като променливо или фиксирано.

- 1** Изберете „Settings“ от началното меню, след което натиснете .
- 2** Изберете „Zone Settings“, след което натиснете .
- 3** Изберете „Zone Setup“, след което натиснете .
- 4** Изберете „Line Out“ за „Zone2“, след което натиснете .
- 5** Изберете желаните от вас параметър, след което натиснете .

Параметър	Обяснение
Variable	Първоначалното регулирането на нивото на звука е зададено на -40 dB. Когато изберете този параметър, нивото на звука за входовете ZONE 2 AUDIO OUT и SURROUND BACK (ZONE 2) може да бъде променяно едновременно. Препоръчва се, когато използвате усилвател на мощността.
Fixed	Регулирането на нивото на звука е фиксирано на ± 0 dB. Препоръчва се при използване на устройство с променливо регулиране на нивото на звука.



Настройване на HDMI изхода в зона 2

Когато към HDMI ZONE 2 OUT жака е свързано оборудване, например телевизор или аудио-видеоусилвател, можете да извеждате HDMI сигнали от оборудването в зона 2.

За подробности вижте „ Осъществяване на връзка със зона 2 чрез HDMI“ (стр. 72).

Настройване на HDMI изхода в зона 3

Можете да извеждате сигналите от HDMI IN жаковете в оборудване в зона 2 чрез HDMI ZONE 2 OUT жаковете, както следва:

- 1** Изберете „Settings“ от началното меню, след което натиснете .
- 2** Изберете „HDMI Settings“, след което натиснете .

3 Изберете „Zone2 Out“, след което натиснете \oplus .

4 Изберете „On“, след което натиснете \oplus .

Забележка

- Когато функцията Zone2 Out е активирана, следните функции са деактивирани:
 - Управление за HDMI („BRAVIA“ Sync)
 - Fast View (Включително визуализация на HDMI: On)

Настройване на приоритета за основната зона и зона 2

Когато е активирана функцията Zone2 Out и изберете един и същи HDMI вход за основната зона и за зона 2, ще има известни смущения при аудио- и видеосигналите в основната зона, за да избегнете възможни смущения, можете да зададете приоритет на основната зона за избора на HDMI вход.

- 1** Изберете „Settings“ от началното меню, след което натиснете \oplus .
- 2** Изберете „HDMI Settings“, след което натиснете \oplus .
- 3** Изберете „Priority“, след което натиснете \oplus .
- 4** Изберете „Main Only“, след което натиснете \oplus .

Превключване на настройката за зоната на дистанционното управление

Дистанционното управление е предназначено за използване главно в основната зона. Настройката за зоната на дистанционното управление е предназначена за използване главно в зона 2. Ако искате да я използвате в зона 3, превключете настройката за зоната на дистанционното управление.

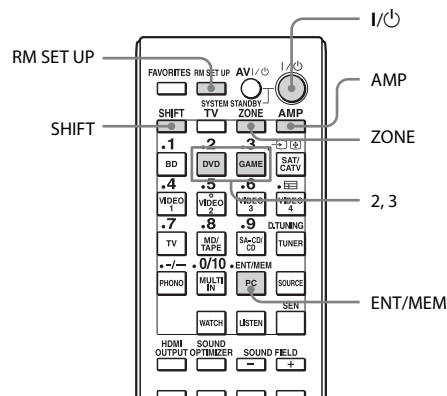

Използване на функции за множество зони

- 1** Натиснете I/O, докато натискате RM SET UP. Примигват бутоните AMP и ZONE.
- 2** Натиснете ZONE. Бутонът AMP изгасва, бутонът ZONE продължава да мига, а бутонът SHIFT светва.
- 3** Натиснете бутона с цифра 2 за зона 2 или 3 за зона 3, докато мига бутонът ZONE. Бутонът ZONE светва.
- 4** Натиснете ENT/MEM. Бутонът ZONE премигва два пъти и дистанционното управление се превключва на режим за зона 2 или зона 3.

Управление на приемника от друга зона

(Операции в ZONE 2/ZONE 3)

Можете да управлявате приемника от зона 2 или зона 3. Процедурите в този раздел описват операциите, когато е свързан инфрачервен усилвател - полезен за мултизонавите функции. Когато не е свързан инфрачервен усилвател, използвайте този приемник в основната зона.

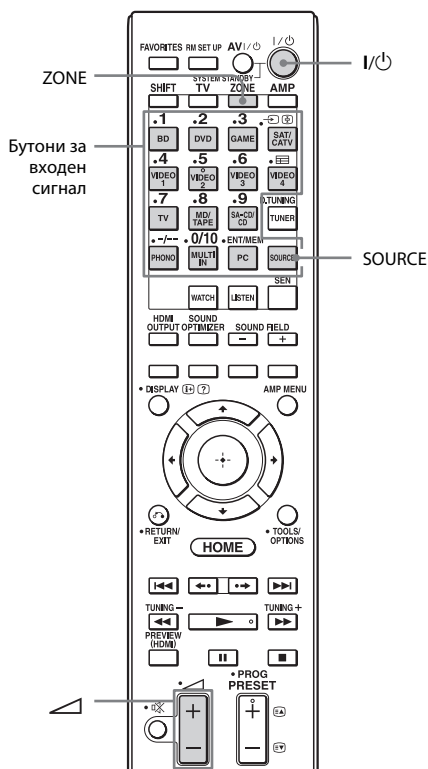

1 Включете усилвателя в зона 2 или зона 3.

При случая на илюстрация 1-① (стр. 71) пропуснете тази стъпка.

2 Натиснете ZONE.

Дистанционното управление се превключва на зона 2 или зона 3. Сменете настройката за зоната на дистанционното управление на зона 2 или зона 3 предварително (стр. 75).

3 Натиснете I/O.

Функцията за зона се активира.

4 Натиснете един от бутоните за входен сигнал на дистанционното управление, за да изберете изходните сигнали, които искате да извеждате.

5 Регулирайте до подходящо ниво на звука.

- При случая на илюстрация 1-① (стр. 71) регулирайте нивото на звука чрез \triangleleft +/- на дистанционното управление.
- При случая на илюстрация 1-② (стр. 71) или 2 (стр. 73), регулирайте нивото на звука чрез приемника в зона 2 или зона 3. Ако зададете „Line Out“ за „Zone2“ на „Variable“, можете да регулирате нивото на звука в зона 2 и чрез \triangleleft +/- на дистанционното управление (стр. 74).

Предлагани мултизонови операции

INPUT	ZONE 2 ¹⁾	ZONE 3 ¹⁾
SOURCE ²⁾	<input type="radio"/>	<input type="radio"/>
BD	<input type="radio"/>	
DVD	<input type="radio"/>	<input type="radio"/>
GAME	<input type="radio"/>	<input type="radio"/>
SAT/CATV	<input type="radio"/>	<input type="radio"/>
VIDEO 1	<input type="radio"/>	<input type="radio"/>
VIDEO 2	<input type="radio"/>	<input type="radio"/>
VIDEO 3	<input type="radio"/>	
VIDEO 4	<input type="radio"/>	
TV ³⁾		
MD/TAPE	<input type="radio"/>	<input type="radio"/>
SA-CD/CD	<input type="radio"/>	<input type="radio"/>
FM ⁴⁾	<input type="radio"/>	<input type="radio"/>
AM ⁴⁾	<input type="radio"/>	<input type="radio"/>
PHONO ³⁾		
MULTI IN ³⁾		
PC ³⁾		
My Music ⁵⁾	<input type="radio"/>	<input type="radio"/>
My Video ⁵⁾	<input type="radio"/>	<input type="radio"/>
My Photo ⁵⁾	<input type="radio"/>	<input type="radio"/>
Internet Contents ⁵⁾	<input type="radio"/>	<input type="radio"/>

¹⁾ За зона 2 се извеждат HDMI сигнали, компонентни видеосигнали, аналогови видео-и аудиосигнали. За зона 3 се извеждат само аналогови аудиосигнали. Когато изберете SOURCE, се извеждат сигналите от текущия вход в основната зона.

²⁾ Когато е избрано SOURCE сигналите, влизаци в жаковете MULTI CHANNEL INPUT или  (USB) порта не се извеждат от жаковете ZONE 2 OUT или ZONE 3 OUT дори когато е избрано „MULTI IN“ или „PC“.

³⁾ „TV“, „PHONO“, „MULTI IN“ или „PC“ могат да се изберат само в основната зона.

⁴⁾ Можете да изберете „FM“ или „AM“ от основната зона, зона 2 или зона 3, когато искате да превключите от „FM“ към „AM“ от зона 2 или зона 3, изберете съответната зона чрез дистанционното управление, след което натиснете няколко пъти TUNER. При всяко натискане на бутона, „FM“ и „AM“ се превключват. Когато в няколко зони са избрани различни програми, предпочитание се дава на този входен сигнал, който сте избрали най-скоро.

⁵⁾ Само когато е избран SOURCE в зона 2 или зона 3, съдържанието, което се гледа в основната зона, може да се възпроизвежда и в зона 2 или зона 3.

За изход от операцията в зона 2/зона 3

Натиснете ZONE, след което натиснете I/.

Съвет

Можете да изберете зона и на приемника. Натиснете ZONE SELECT няколко пъти, за да изберете зона 2, зона 3 или основната зона. Всеки път, когато натиснете ZONE POWER, изходните сигнали за избраната зона ще се включват или изключват.

Използване на функции за множество зони

Използване на други функции

Използване на функциите „BRAVIA“ Sync

Какво представлява „BRAVIA“ Sync?

„BRAVIA“ Sync е името на функция за продуктите на Sony, която позволява съвместимо оборудване да се свързва чрез HDMI кабели, за да се управлява общо чрез дистанционното управление „BRAVIA“. Общото управление е възможно благодарение на функцията „Control for HDMI“ чрез HDMI CEC (Consumer Electronics Control), стандартизиран за HDMI (High-Definition Multimedia Interface).

Като се свърже оборудване на Sony, съвместимо с „BRAVIA“ Sync, чрез HDMI кабел (не е включен в комплекта), оперирането се улеснява, както следва:

- Изключване на системата (стр. 79)
- Изпълнение с едно докосване (стр. 79)
- Контрол на звука, възпроизвеждан от системата (стр. 80)
- Audio Return Channel (ARC) (стр. 80)
- Избор на сцена (стр. 80)
- Управление на система за домашно кино (стр. 81)
- Remote Easy Control (стр. 81)

Функцията „Control for HDMI“ обаче не работи в следните случаи:

- когато свързвате приемника към устройство, което не отговаря на функцията на Sony „Control for HDMI“.
- когато свързвате приемника и оборудването с връзка, различна от HDMI.

- Функцията за управление за HDMI не работи на устройство, свързано към HDMI OUT B жака на приемника.
- Когато зададете за „Zone2 Out“ в меню „HDMI Settings“ стойност „On“, не можете да използвате функцията „Control for HDMI“.



Препоръчваме ви да свързвате приемника към продукти с „BRAVIA“ Sync.

Забележки

- Следните функции може да работят с оборудване, което не е на Sony. Съвместимостта с всички устройства, които не са на Sony обаче, не е гарантирана.
 - Изключване на системата
 - Изпълнение с едно докосване
 - Контрол на звука, възпроизвеждан от системата
- Следните функции са собствени на Sony. Те не могат да работят с оборудване, което не е на Sony.
 - Избор на сцена
 - Управление на система за домашно кино
- Оборудване, което не е съвместимо с „BRAVIA“ Sync, не може да активира тези функции.

Подготовка за „BRAVIA“ Sync

За да използвате „BRAVIA“ Sync, включете функцията за управление за HDMI на приемника и на свързаното оборудване. Включете функцията за управление за HDMI поотделно на приемника и на свързаното оборудване.

- 1 Изберете „Settings“ от началното меню, след което натиснете .**
- 2 Изберете „HDMI Settings“, след което натиснете .**
- 3 Изберете „Control for HDMI“, след което натиснете .**

4 Изберете „On“, след което натиснете .

Функцията за управление за HDMI на приемника е активирана.

5 Включете функцията за управление за HDMI на свързаното оборудване.

За подробности за настройването на свързаното оборудване вижте инструкциите му за експлоатация.

6 Повторете стъпка 5, за да зададете функцията за управление за HDMI и да покажете изображението на всички устройства за възпроизвеждане, които искате да използвате.

Забележка

Когато извадите HDMI кабела или промените връзката, изпълнете стъпките по-горе. Не е необходимо обаче да изпълнявате тези стъпки, когато използвате жак HDMI IN 1, IN 2, IN 3 или IN 9.

Изключване на системата

Когато изключите телевизора чрез бутона за захранване на дистанционното управление, приемникът и свързаното оборудване се изключват автоматично. Можете също така да използвате дистанционното управление, за да изключите телевизора.

Натиснете TV, след което натиснете .

Телевизорът, приемникът и свързаното оборудване се изключват.

Забележки

- Включете функцията за заключване на захранването на телевизора, преди да използвате функцията за изключване на системата. За подробности прегледайте инструкциите за експлоатация на телевизора.

- В зависимост от състоянието на свързаното оборудване, то може да не се изключи.

За подробности вижте инструкциите за експлоатация на свързаното оборудване.

- Ако използвате функцията за изключване на системата с телевизор, който не е на Sony, програмирайте дистанционното управление съобразно производителя на телевизора.

Изпълнение с едно докосване

Когато възпроизвеждате съдържание на оборудване, свързано към приемника чрез HDMI връзка, приемникът също се включва автоматично и се превключва на съответния HDMI вход.

Когато зададете за „Pass Through“ стойност „On“ или „Auto“, звукът и изображението могат да се извеждат само от телевизора, докато приемникът остава в режим на готовност.

Стартирайте възпроизвеждането на оборудването.

Използване на функцията за изпълнение с едно докосване на видеокамерата

1 Включете функцията Control for HDMI на приемника и на видеокамерата.

2 Свържете видеокамерата си към един от жаковете HDMI IN 1, IN 2, IN 3 и IN 9 (стр. 37).

Ако използвате видеокамера на Sony, телевизорът се включва заедно с приемника, след което видеокамерата стартира възпроизвеждане автоматично. Ако използвате видеокамера, която не е на Sony, възпроизвеждайте сигнал от нея непрекъснато.

Забележки

- В зависимост от телевизора може да не се покаже началото на съдържанието.
- Свържете оборудване, например видеокамера Sony, снабден с функцията за изпълнение с едно докосване, като просто осъществите HDMI връзка към жаквете HDMI IN 1, IN 2, IN 3 и IN 9. Ако използвате други HDMI IN жакове, приемникът може да не се превключи на съответния изход. В такъв случай изберете ръчни входа, към който е свързана видеокамерата.

Контрол на звука, възпроизвеждан от системата

Можете да слушате звука от телевизора през високоговорителите, свързани към приемника, чрез лесна операция. Можете също да регулирате нивото на звука и да изключвате звука на приемника от дистанционното управление на телевизора. Можете да използвате функцията за контрол на звука, възпроизвеждан от системата, както следва.

- Звукът от телевизора се извежда от високоговорителите, свързани към приемника, когато включите приемника, докато звукът се извежда от високоговорителя на телевизора. Ако изключите приемника, звукът се извежда от високоговорителя на телевизора.
- Когато регулирате нивото на звука на телевизора, функцията за контрол на звука, възпроизвеждан от системата, регулира едновременно нивото на звука на приемника.

Можете също да управлявате тази функцията чрез менюто на телевизора. За подробности прегледайте инструкциите за експлоатация на телевизора.

Забележка

Когато „Control for HDMI“ е зададено на „On“, настройките „Audio Out“ в менюто „HDMI Settings“ ще се зададат автоматично според настройките на функцията за контрол на звука, възпроизвеждан от системата.

Audio Return Channel (ARC)

Ако телевизорът е съвместим с функцията Audio Return Channel (ARC), връзката с HDMI кабел също изпраща цифров аудиосигнал от телевизора към приемника. Не е необходимо да правите отделна аудиовръзка, за да слушате звука от телевизора от приемника. За подробности вижте „Превключване между цифров и аналогов звук“ (стр. 83).

Избор на сцена

Оптималното качество на картината и звуковото поле се избират автоматично съобразно избраната сцена на телевизора ви.

За подробности за операцията прегледайте инструкциите за експлоатация на телевизора.

Забележка

Звуковото поле може да не се превключи в зависимост от телевизора.

Таблица на съответствието

Настройка на сцена на телевизора	Звуково поле
Cinema	HD-D.C.S.
Sports	SPORTS
Music	Live Concert
Animation	A.F.D. Auto
Photo	A.F.D. Auto
Game	A.F.D. Auto
Graphics	A.F.D. Auto

Управление на система за домашно кино

Ако към приемника се свърже телевизор, съвместим с функцията за управление на система за домашно кино на свързания телевизор се показва икона за интернет базираните приложения.

Можете да превключите вход на приемника или звукови полета чрез дистанционното управление на телевизора. Можете да регулирате и нивото централния високоговорител или суббуфера или настройките на „Sound Optimizer“ (стр. 68), „Dual Mono“ (стр. 105) или „A/V Sync“ (стр. 105).

За да използвате функцията Home Theatre Control, телевизорът ви трябва да има достъп до широколентова връзка.

Remote Easy Control

Можете да използвате дистанционното управление на телевизора, за да управлявате менюта на приемника.

Изберете приемника (AV AMP), разпознат от телевизора.

Забележки

- Приемникът е разпознат от телевизора като „Tuner (AV AMP)“.
- Телевизорът трябва да е съвместим с менюто за връзките.
- В зависимост от тира на телевизора е възможно да не можете да използвате някои операции.

Превключване на мониторите, извеждащи HDMI видеосигналите

Когато имате два монитора, свързани към жаковете HDMI OUT A и HDMI OUT B, можете да превключвате изходния сигнал за тях чрез бутона HDMI OUTPUT на дистанционното управление.

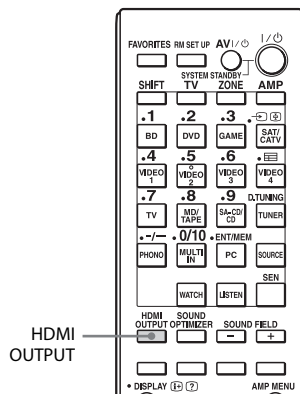

1 Включете приемника и двата монитора.

2 Натиснете HDMI OUTPUT.

При всяко натискане на бутона изходният сигнал се превключва, както следва:

HDMI A → HDMI B → OFF → HDMI A...





Можете да използвате и бутона HDMI OUT на приемника.

Използване на други функции

Извеждане на HDMI сигнали към телевизора дори когато приемникът е в режим на готовност (Pass Through)

Можете да извеждате видео- и аудиосигнали от HDMI IN жака към телевизора, свързан към HDMI OUT A жака, дори когато приемникът е в режим на готовност.

Ако използвате тази функция, докато „Control for HDMI“ е зададено на „On“, входният сигнал на приемника се превключва в съответствие с управлението на свързаното оборудване дори когато приемникът е в режим на готовност. Когато активирате тази функция, направете настройките за „Pass Through“, като следвате стъпките по-долу.

- 1 Изберете „Settings“ от началното меню, след което натиснете .**
- 2 Изберете „HDMI Settings“, след което натиснете .**
- 3 Изберете „Pass Through“, след което натиснете .**
- 4 Изберете желаните от вас параметър, след което натиснете .**

Параметър	Обяснение
Auto	Когато телевизорът е включен, а приемникът е в режим на готовност, приемникът непрекъснато извежда HDMI сигнали от HDMI OUT A жака си. Sony препоръчва тази настройка, ако използвате телевизор, съвместим с „BRAVIA“ Sync. Тази настройка пести електроенергия в режим на готовност в сравнение с настройката „On“.
On	Когато приемникът е в режим на готовност, той непрекъснато извежда HDMI сигнали от HDMI OUT A жака на приемника.
Off	Приемникът не извежда HDMI сигнали, когато е в режим на готовност. Включете го, за да се наслаждавате на съдържанието от свързаното оборудване чрез телевизора. Тази настройка пести електроенергия в режим на готовност в сравнение с настройката „On“.

Забележки

- Настройката „Auto“ е ефективна само когато за „Control for HDMI“ е зададена стойност „On“. Ако за „Control for HDMI“ е зададена стойност „Off“, приемникът изпълнява същите операции при „Auto“, както при „On“.
- В състояние на готовност, когато работи друга функция, като Network Standby, разходът на енергия не намалява дори когато за „Pass Through“ е зададена стойност „Auto“.

Превключване между цифров и аналогов звук

Когато свързвате оборудване към цифрови и аналогови входни аудио жакове на приемника, можете да фиксирате режима на въвеждане на звука към един от тях или да превключвате от единия към другия в зависимост от типа на материала, който възнамерявате да гледате.

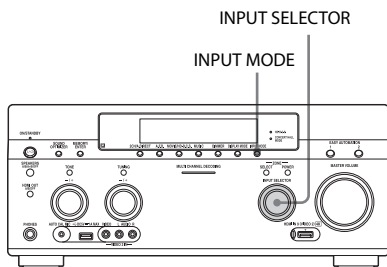

1 Изберете източника на входен сигнал чрез INPUT SELECTOR на приемника.

2 Натиснете INPUT MODE на приемника.

Избраният режим на въвеждане на звука се показва в прозореца на дисплея.

- **AUTO**

Дава се приоритет на цифровите аудиосигнали, когато има както цифрови, така и аналогови връзки. Ако няма цифрови аудиосигнали, се избират аналоговите аудиосигнали. Когато е избран телевизионен вход, се дава приоритет на сигналите от функцията Audio Return Channel (ARC). Ако телевизорът ви не е съвместим с функцията Audio Return Channel (ARC), се избират цифровите оптични аудиосигнали. Ако функциите „Control for HDMI“ на приемника и на телевизора не са активирани, функцията Audio Return Channel (ARC) не работи.

- **OPT**

Показва се само когато е настроен оптичен жак за входа и оптичният входен жак се избира автоматично.

- **COAX**

Показва се само когато е настроен коаксиален жак за входа и коаксиалният входен жак се избира автоматично.

- **ANALOG**

Определят се аналоговите аудиосигнали, влизащи в жаковете AUDIO IN (L/R).

Забележки

- Според входа на прозореца на дисплея се показва „-----“ и не могат да се изберат други режими.
- Когато се използва „2ch Analog Direct“ или е избрано „MULTI IN“, входният аудиосигнал е зададен на „Analog“. Не можете да изберете други режими.

Използване на други видео-аудио входни жакове

Можете да настроите повторно видео-и/или аудиосигнали към други входни жакове.

Пример) Свържете жака OPTICAL OUT на DVD плейъра към жака OPTICAL IN 1 на този приемник, когато искате да въвеждате само цифрови оптични аудиосигнали от DVD плейъра.

Свържете компонентния видеожак на DVD плейъра към жаковете COMPONENT VIDEO IN 1 or COMPONENT VIDEO IN 2 на този приемник, ако искате да въвеждате видеосигналите от DVD плейъра.

1 Изберете „Settings“ от началното меню, след което натиснете .

2 Изберете „Input Settings“, след което натиснете .

3 Изберете „Video Input Assign“ или „Audio Input Assign“, след което натиснете .

4 Изберете аудио- и/или видеосигналите, които искате да настроите към всеки вход.

Забележки

- Ако настроите входен сигнал за някои от жаковете HDMI IN 1 на IN 9 в „Video Input Assign“ или „Audio Input Assign“ същият входен HDMI жак се настройва за входния видео- и аудиосигнал. Ако искате да настроите HDMI IN жак към входен видео- или аудиосигнал, първо настройте входен сигнал за някой от жаковете HDMI IN 1 на IN 9 в „Video Input Assign“ или „Audio Input Assign“. След това задайте настройка за HDMI IN жака на „Няма“ в „Video Input Assign“ или „Audio Input Assign“, за което от двете не искате на настройвате HDMI IN жак.

- Когато управлявате приемника без Графичен потребителски интерфейс, можете да промените настройката на HDMI IN жак чрез „HDMI VIDEO ASSIGN?“ или „HDMI AUDIO ASSIGN?“ в „INPUT SETTINGS“ (стр. 124).
- Ако промените настройката на HDMI IN жак, докато се използва функцията за управление за HDMI, превключете входния сигнал на приемника към входа, към който е свързано HDMI оборудването. В противен случай функцията за управление за HDMI може да не работи правилно.
- Ако зададете настройка за HDMI IN жак на „Няма“ в „Video Input Assign“ и „Audio Input Assign“, не можете да изберете входните сигнали през HDMI вход. В този случай функцията за управление за HDMI работи само на оборудване, различно от приемника. Това обаче не е неизправност.

Вход	Audio Input Assign			Video Input Assign		
	HDMI	Оптичен/ коаксиален	Аналогов*	HDMI	Копмонентен	Композитен*
BD	IN 2 (BD)	Няма	–	IN 2 (BD)	Няма	–
DVD	IN 5 (DVD)	COAX 1 (DVD)	DVD	IN 5 (DVD)	IN 1 (DVD)	DVD
GAME	IN 4 (GAME)	OPT 1 (GAME)	GAME	IN 4 (GAME)	Няма	GAME
SAT/CATV	IN 6 (SAT/CATV)	OPT 2 (SAT/CATV)	SAT/CATV	IN 6 (SAT/CATV)	IN 2 (SAT/CATV)	SAT/CATV
VIDEO 1	IN 1 (VIDEO 1)	COAX 2 (VIDEO 1)	VIDEO 1	IN 1 (VIDEO 1)	Няма	VIDEO 1
VIDEO 2	IN 9 (VIDEO 2)	Няма	VIDEO 2	IN 9 (VIDEO 2)	Няма	VIDEO 2
VIDEO 3	IN 7 (VIDEO 3)	Няма	–	IN 7 (VIDEO 3)	Няма	–
VIDEO 4	IN 8 (VIDEO 4)	Няма	–	IN 8 (VIDEO 4)	Няма	–
MD/TAPE	Няма	Няма	MD/TAPE	Няма	Няма	–
SA-CD/CD	IN 3 (SA-CD/CD)	COAX 3 (SA-CD/CD)	SA-CD/CD	IN 3 (SA-CD/CD)	Няма	–
MULTI IN	–	–	–	Няма	Няма	–

* Задаването на аналогов вход не може да бъде променено от потребителя. Показва се текущата настройка.

Забележки

- Когато настроите цифровия входен аудиосигнал, настройката INPUT MODE може да се промени автоматично.
- Когато настроите входен видеосигнал към компонентен или композитен вход и входен аудиосигнал към HDMI входа, компонентните или композитните видеосигнали не се извеждат от HDMI OUT жаквете. Компонентните или композитните видеосигнали се извеждат от жаковете COMPONENT VIDEO MONITOR OUT или жакка MONITOR VIDEO OUT.
- Не можете да настроите различни HDMI жакове за отделни входни видео и аудио жакове на един вход.
- Можете да зададете няколко входни сигнала към един и същи HDMI IN жак. Ако използвате обаче функцията за изпълнение с едно докосване на оборудването, свързано към HDMI IN жакка, по предпочитание се избира последният зададен вход.

Визуализация на HDMI

Можете да включите визуализация на живо „картина в картина“ на HDMI входовете, свързани към този приемник. За вход HDMI IN 1/IN 2/IN 3/IN 4 се показват до четири прозореца за визуализация. Можете да избирате входа HDMI за всяка визуализация чрез дистанционното управление.

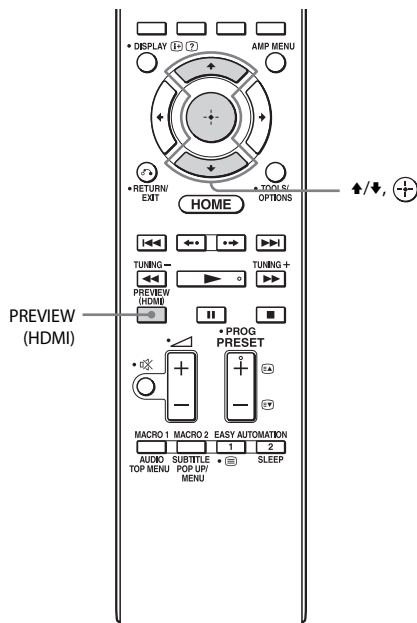

1 Натиснете PREVIEW (HDMI).

Показват се до 4 PIP прозореца, във всеки от които се показват картини на входните сигнали от HDMI IN жаковете.

продължение

85^{BG}

2 За да превключите от картините в даден прозорец PIP към тези на главния екран, натиснете \uparrow/\downarrow , за да изберете желаня PIP прозорец, след което натиснете \oplus .

HDMI входния сигнал на избрания PIP прозорец се показва в основния прозорец.

Съвети

- Тази функция не работи при следните условия:
 - не е свързано HDMI устройство;
 - дадено HDMI устройство е свързано, докато захранването е изключено;
 - входният сигнал е във HDMI видеоформат, който не се поддържа;
 - текущият входен сигнал не е HDMI;
 - когато се показва меню от Графичен потребителски интерфейс;
 - когато „Zone2 Out“ е зададено на „On“;
 - когато „Fast View“ е зададено на „Off“.
- Технологията Silicon Image InstaPrevue™ дава възможност за използване на тази функция.

Управление на приемника чрез смартфон

Можете да управлявате приемника чрез смартфон, снабден със софтуерното приложение „ES Remote“. Софтуерното приложение „ES Remote“ може да бъде изтеглено безплатно от App Store (за iPod touch/iPhone) или Google Play (за телефони с Android).

Запазване на различни настройки за приемника и да извикване на настройките наведнъж (Easy Automation)

Подобно на операциите с приемника, можете да запазвате различни настройки на плейъра или монитора. Можете да регистрирате тези настройки за работа „one-touch“ и след това да извиквате средата, създавана от тях, за да се наслаждавате на звук и картина у дома. Например със запазването на настройките в сцената „1: Movie“, както следва, можете да превключвате настройките на приемника наведнъж с лесна операция с едно докосване, без да превключвате всяка настройка за „Input“, „Calibration Type“, „Sound Field“ и „HDMI Out“ поотделно.

Настройка	Стойност, зададена за „1: Movie“
Input	BD
Calibration Type	No Change
Sound Field	HD-D.C.S.
HDMI Out	HDMI OUT B
Party Mode	ON

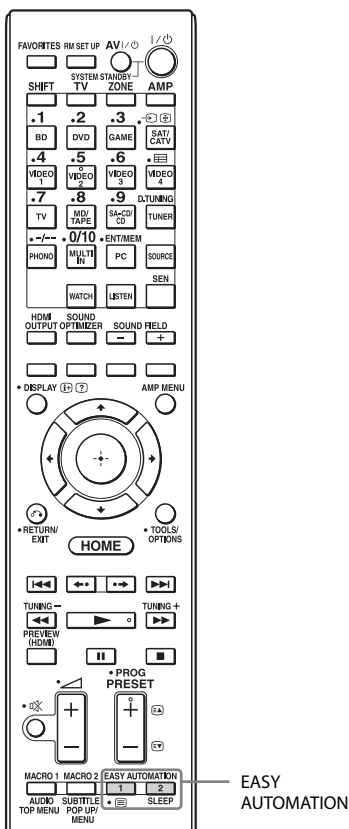



Елементите, за които можете да запазите настройки, и стойностите по подразбиране за всеки от тях са следните.

Настройка	Стойност по подразбиране			
	1: Movie	2: Music	3: Party	4: Night
Input	No Change	No Change	No Change	No Change
Tuner Preset	-	-	-	-
Sound Field	No Change	No Change	No Change	No Change
Sleep	No Change	No Change	No Change	No Change
Volume	No Change	No Change	No Change	No Change
HDMI Out	No Change	No Change	No Change	No Change

Настройка	Стойност по подразбиране			
	1: Movie	2: Music	3: Party	4: Night
Party Mode	No Change	No Change	No Change	No Change
Calibration Type	No Change	No Change	No Change	No Change
Sound Optimizer	No Change	No Change	No Change	Normal
Equalizer (All)	No Change	No Change	No Change	No Change
Equalizer (Front)	No Change	No Change	No Change	No Change
Equalizer (Center)	No Change	No Change	No Change	No Change
Equalizer (SUR/SB)	No Change	No Change	No Change	No Change
Equalizer (Front High)	No Change	No Change	No Change	No Change

Извикване на настройките, запазени в Scene

- 1 Изберете „Easy Automation“ от началното меню, след което натиснете .
- 2 Изберете желаната настройка за Scene, след което натиснете .

Запазване на настройките в Scene

- 1 Изберете „Easy Automation“ от началното меню, след което натиснете .
- 2 Изберете Scene, за която искате да запазите настройките, измежду „1: Movie“, „2: Music“, „3: Party“ или „4: Night“, след което натиснете **TOOLS/OPTIONS**.

Използване на други функции

3 Изберете желаното от вас меню, след което натиснете .

Меню	Обяснение
Edit Saved Scene	Позволява ви да персонализирате и запазвате настройките, съответстващи на предпочитанията ви.
Import Current Settings	Зарежда предварително изпратени настройки на приемника и ги запазва със Scene. „Input“ и „Volume“ са зададени на „No Change“.

Забележки

- Настройките, запазени като „No Change“, не се променят от предварително изпратени настройки дори когато извикате Scene. Изберете „Edit Saved Scene“, след което махнете отметката за настройка в екрана за редактиране, за да зададете „No Change“.
- Когато извикате Scene, настройките, които не могат да се приложат, се игнорират (напр. стойността за „Sound Field“, когато е избрано „MULTI IN“).

Съвет

Можете да извикате настройки, запазени за „1: Movie“ или „2: Music“ директно, като натиснете EASY AUTOMATION 1 или EASY AUTOMATION 2 на приемника или дистанционното управление. Можете също да презапишете „1: Movie“ или „2: Music“ с предварително изпратените настройки, като задържите натиснат EASY AUTOMATION 1 или EASY AUTOMATION 2 в продължение на 3 секунди по същия начин, както когато избирате „Import Current Settings“ от менюто.

Използване на таймера за заспиване

Можете да настроите приемникът да се изключи автоматично след определено време.

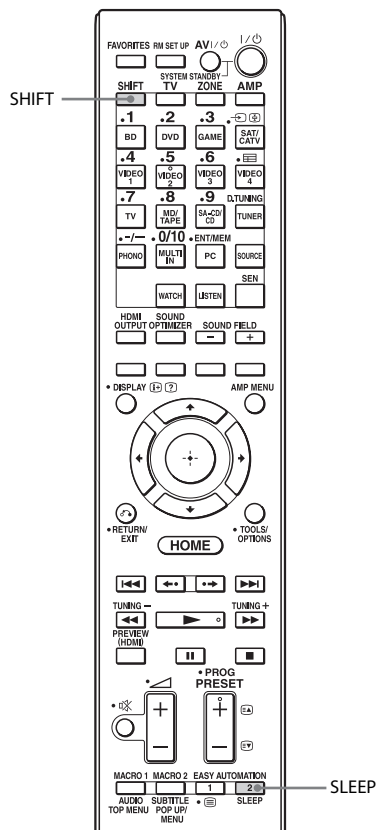

Натиснете SHIFT, след което натиснете SLEEP.

При всяко натискане на SLEEP дисплеят се променя циклично по следния начин:

0:30:00 → 1:00:00 → 1:30:00 → 2:00:00 → OFF

Когато се използва таймерът за заспиване, в прозореца на дисплея на приемника светва индикаторът „SLEEP“.

За да проверите оставащото време преди изключването на приемника, натиснете SLEEP. Оставащото време се показва в прозореца на дисплея. Ако натиснете SLEEP отново, таймерът за заспиване се задава на „OFF“.

Записване чрез приемника

Можете да записвате от аудио-видео устройство с помощта на приемника. Прегледайте инструкциите за експлоатация, предоставени със записващото оборудване.

1 Изберете „Watch“ или „Listen“ от началното меню, след което натиснете (+).

2 Изберете оборудването за възпроизвеждане, след което натиснете (+).

3 Подгответе оборудването за възпроизвеждане.

Поставете например видеокасетата, която искате да копирате, във видеомагнетофона.

4 Подгответе записващо оборудване.

Поставете празна видеокасета и т.н. в оборудването (VIDEO 1) за записване.

5 Стартирайте функцията за запис от записващото оборудване, след което стартирайте оборудването за възпроизвеждане.

Превключване на режима на управление на приемника и дистанционното управление

Можете да превключвате режима на управление (COMMAND MODE AV1 или COMMAND MODE AV2) на приемника и на дистанционното управление. Превключете режима на управление от фабричната настройка по подразбиране на подходящата настройка, ако по случайност със същото дистанционно управление се контролира друго оборудване на Sony, когато управлявате приемника чрез предоставеното с него дистанционно управление.

Режимите на управление на приемника и дистанционното управление са фабричните настройки по подразбиране (COMMAND MODE AV2).

Приемникът и дистанционното управление трябва да използват един и същи режим на управление. Ако режимите на управление на приемника и този на дистанционното управление са различни, използвайте дистанционното управление за контрол на приемника.

Използване на други функции

Превключване на режима на управление на приемника

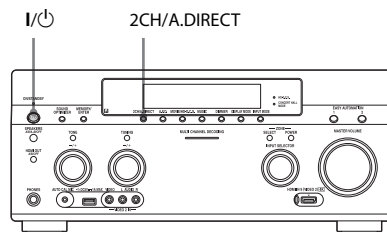

продължение

89^{BG}

1 Натиснете I/⏻, за да изключите приемника.

2 Докато държите натиснати 2CH/A.DIRECT, натиснете I/⏻, за да включите приемника.

Когато режимът на управление е зададен на „AV2“, на дисплея се показва „COMMAND MODE [AV2]“. Когато режимът на управление е зададен на „AV1“, на дисплея се показва „COMMAND MODE [AV1]“.

3 Натиснете бутона с цифра 1 или 2, докато мига бутона AMP.

Когато натиснете 1, режимът на управление се задава на COMMAND MODE AV1. Когато натиснете 2, режимът на управление се задава на COMMAND MODE AV2. Бутонът AMP светва.

4 Натиснете ENT/MEM.

Бутонът AMP примигва два пъти, след което процесът за настройване на режима на управление е завършен.

Превключване на режима на управление на дистанционното управление

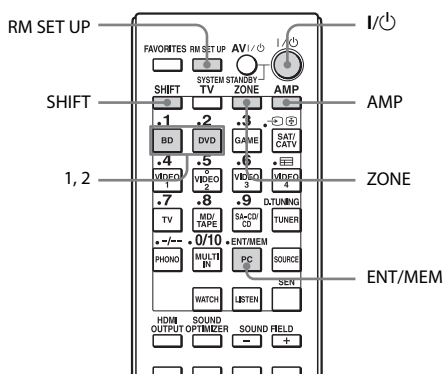

1 Натиснете I/⏻, докато натискате RM SET UP.

Примигват бутоните AMP и ZONE.

2 Натиснете AMP.

Бутонът ZONE изгасва, бутонът AMP продължава да мига, а бутонът SHIFT светва.

Превключване на режима на управление на опростеното дистанционно управление

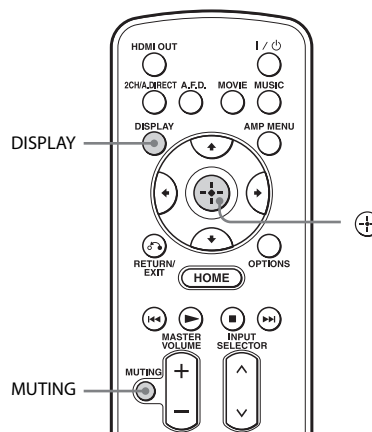

Натиснете едновременно MUTING и , докато държите натиснат DISPLAY.

Използване на свързване на двоен усилвател

Ако не използвате задни съраунд високоговорители, можете да използвате входовете SURROUND BACK (ZONE 2) за предните високоговорители за използване на връзка с двоен усилвател.

Свързване на високоговорителите

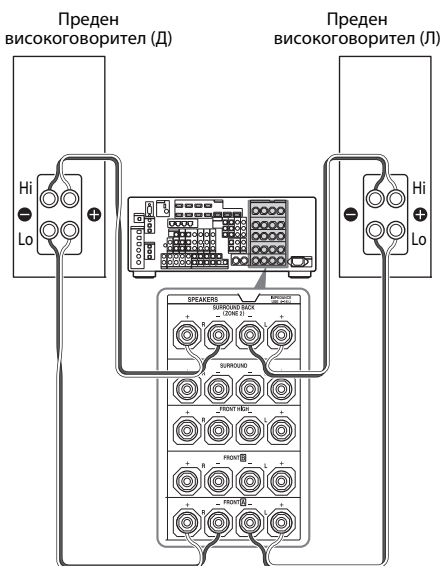

Свържете жаквете от страната на Lo (или Hi) на предните високоговорители към входовете FRONT **A**, а жаквете от страната на Hi (или Lo) – към входовете SURROUND BACK (ZONE 2). Уверете се, че металните пластини на Hi/Lo, прикрепени към високоговорителите, са отстранени от тях, за да избегнете неизправност в приемника.

Настройване на високоговорителите

За подробности вижте „Speaker Connection“ в менюто Speaker Settings (стр. 98).

Забележки

- Не можете да използвате входовете FRONT **B** за свързване на двоен усилвател.
- Направете настройките за двойния усилвател, преди да изпълните функцията Auto Calibration.
- Ако направите настройките за двойния усилвател, настройките за нивото, баланса и еквайзера задните съраунд и предните високи високоговорители ще станат невалидни и ще се използват тези за предните високоговорители.
- Сигналите, извеждани от жаквете PRE OUT, се използват със същите настройки като тези на изходите SPEAKERS.
- Когато конфигурацията на високоговорители е зададена така, че се използват задни съраунд високоговорители, не можете да зададете входовете SURROUND BACK (ZONE 2) за свързване на двоен усилвател.
- Когато управлявате приемника, без да използвате Графичен потребителски интерфейс, задайте за „SB ASSIGN“ настройка „BI-AMP“ в „SPEAKER SETTINGS“ (стр. 123).

Връщане към фабричните настройки по подразбиране

Можете да изчистите всички запазени настройки и да върнете приемника към фабричните настройки по подразбиране чрез следната процедура. Тя може да се използва и за инициализиране на приемника преди използването му за първи път.

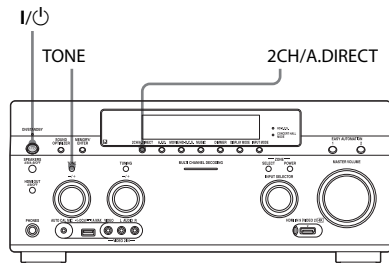

- 1** Натиснете I/⏻, за да изключите приемника.
- 2** Като задържите натиснати TONE и 2CH/A.DIRECT, натиснете I/⏻, за да включите приемника.
- 3** Пуснете TONE и 2CH/A.DIRECT след няколко секунди.

На прозореца на дисплея за кратко се показва „MEMORY CLEARING...“, след което се променя на „MEMORY CLEARED!“.

Промените или корекциите, извършени в настройките, се нулират към стойностите по подразбиране.

Забележка

Пълното изчистване на паметта отнема няколко минути. Не изключвайте приемника, докато на дисплея не се покаже „MEMORY CLEARED!“.

Регулиране на настройки

Използване на менюто за настройки

Можете да регулирате различните настройки за високоговорителите, съраунд ефектите, множеството зони др. с помощта на менюто за настройки.

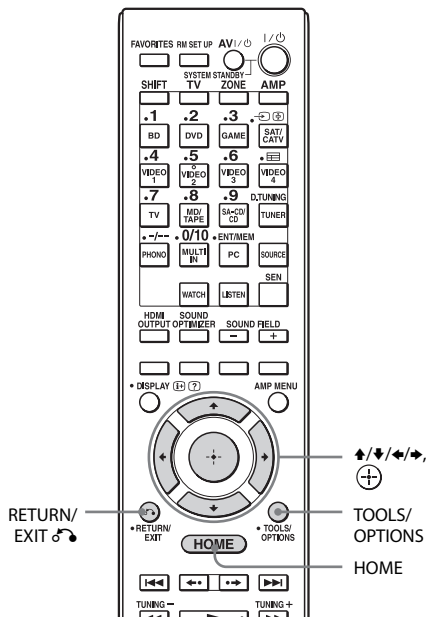

- 1 Изберете „Settings“ от началното меню, след което натиснете , за да влезете в режима на менюто.**

На телевизионния екран се показва списъкът на менюто с настройките.

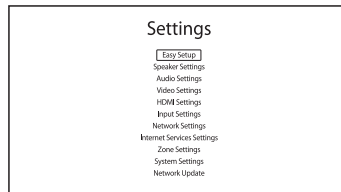

- 2 Изберете желания елемент на менюто, след което натиснете , за да осъществите достъп до този елемент.**

Пример: Когато изберете „Audio Settings“.

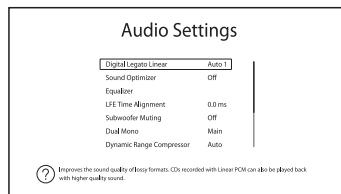

- 3 Изберете желания параметър, след което натиснете , за да влезете.**

За връщане към предходния екран

Натиснете RETURN/EXIT .

За изход от менюто

Натиснете HOME, за да изведете началното меню, след което натиснете HOME отново.

Регулиране на настройки

Списък на менюто за настройки

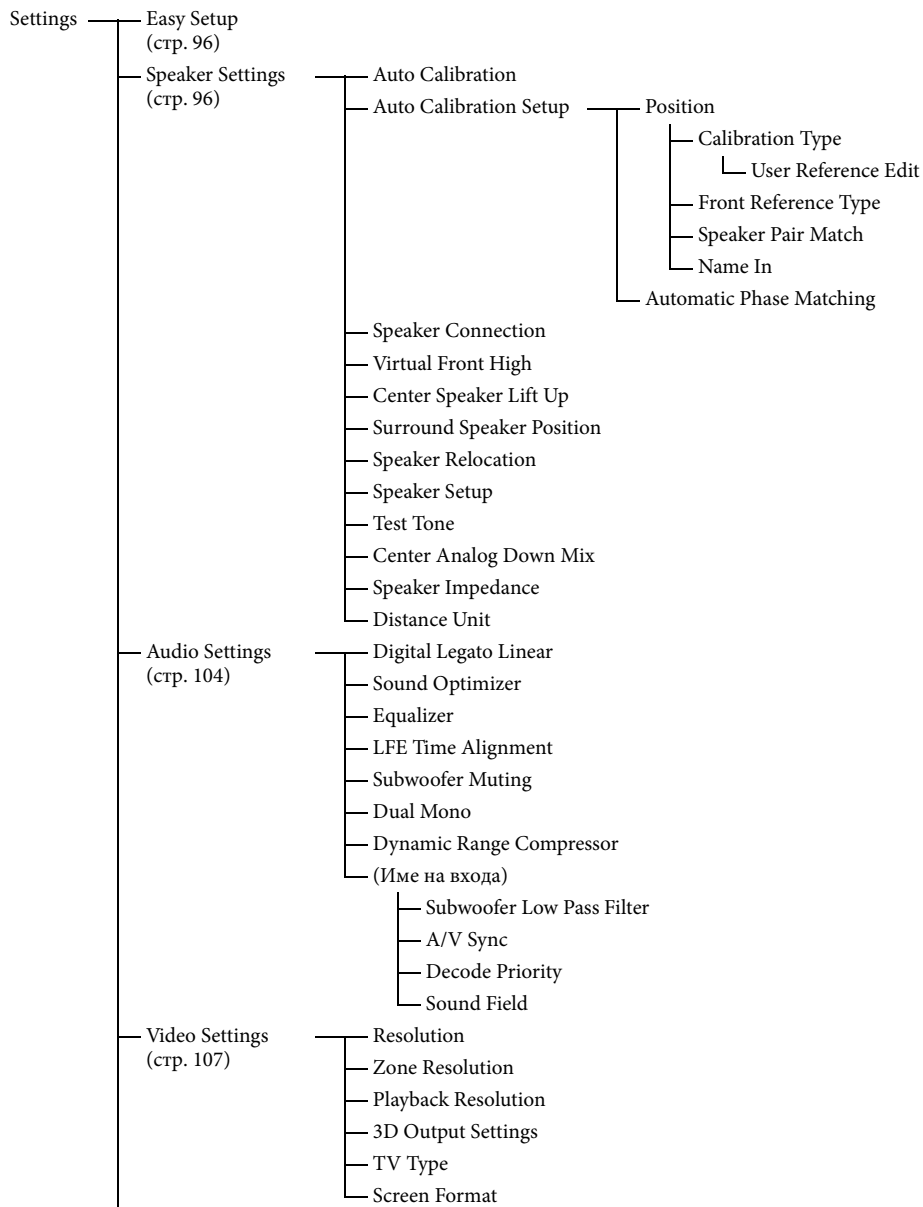

HDMI Settings (стр. 111)	(Име на входа) <ul style="list-style-type: none">Subwoofer Level
	Audio Out
	H.A.T.S.
	Control for HDMI
	Pass Through
	Zone2 Out
	Priority
	Fast View
Input Settings (стр. 113)	Input Edit
	Audio Input Assign
	Video Input Assign
Network Settings (стр. 114)	Internet Settings
	Connection Server Settings
	Renderer Options
	Renderer Access Control
	External Control
	Network Standby
Internet Services Settings (стр. 115)	Parental Control Password
	Parental Control Area Code
	Internet Video Parental Control
	Internet Video Unrated
Zone Settings (стр. 116)	Zone Control
	Zone Setup
System Settings (стр. 118)	Language
	Auto Standby
	Settings Lock
	RS232C Control
	Software Update Notification
	Initialize Personal Information
	System Information
	EULA
	Software License
Network Update (стр. 119)	

Регулиране на настройки

Easy Setup

Повторно изпълнение на Easy Setup за извършване на основните настройки. Следвайте инструкциите на екрана (стр. 47).

Speaker Settings

Можете да зададете средата за преглед (със системата на високоговорителите, която използвате) или автоматично, или ръчно.

Auto Calibration

Изпълнява функцията D.C.A.C. (Digital Cinema Auto Calibration) Тази функция ви позволява да извършите автоматично калибриране, като например проверка на връзката между всеки високоговорител и приемника, регулиране на нивото на високоговорителя и автоматично измерване на разстоянието на всеки високоговорител от позицията на слушане.

Calibration Matching

Когато се изпълнява Auto Calibration, тази функция работи автоматично, като осигурява съответствие на разстоянието и нивото на десния и левия високоговорители. Можете да настроите тази функция само след приключването на процеса на измерване на DCAC и запазване на резултатите от измерването на DCAC. Настройките са в сила, докато не ги промените.

Забележка

Резултатите от предишното измерване ще бъдат презаписани и текущите резултати ще бъдат запазени в текущо избраната позиция. Моля, прочетете „Забележки относно Speaker Settings (Auto Calibration)“ в „7: Настройване на приемника чрез Easy Setup“ (стр. 47).

Auto Calibration Setup

Позволява ви да регистрирате три конфигурации за „Position“ в зависимост от позициите на слушане, средата и условията на измерването. Също така можете да изберете тип калибриране за компенсиране за всеки високоговорител.

Position



Можете да регистрирате повече от един набор от настройки за средата, в която слушате, или да повикате отново набор от настройки.

Изберете „Position“, за която искате да регистрирате резултатите от измерването на екрана Auto Calibration Setup.

- Pos.1
- Pos.2
- Pos.3

За задаване на тип компенсация за високоговорителите

Можете да изберете типа компенсиране, който да се използва за високоговорителите за всяка Position.



- 1 Изберете „Position“, за която искате да зададете типа компенсиране за високоговорителя, след което натиснете .
- 2 Изберете желаните „Calibration Type“, след което .
 - Full Flat
Измерването на честотите от всеки високоговорител се прави гладко.
 - Engineer
Задава честотата, която да съвпадне със стандартните за помещение за слушане на Sony.
 - Front Reference
Регулира характеристиките на всички високоговорители, за да съответстват на тези на предните високоговорители.

- User Reference
Настройва честотата на тази, която сте персонализирали чрез „User Reference Edit“.
- Off
Изключва еквайзера за Auto Calibration.

Забележка

Не можете да зададете „Calibration Type“ за „Position“, за която не са регистрирани резултатите от измерването.

За задаване на референтната стойност, когато изберете „Front Reference“ за „Calibration Type“

- 1 Изберете „Front Reference Type“ в менюто Calibration Type, след което натиснете .
- 2 Изберете желаните от вас параметър, след което натиснете .
 - L/R
Настройва данните за левия и десния канал спрямо референтната стойност.
 - L
Настройва данните за левия канал спрямо референтната стойност.
 - R
Настройва данните за десния канал спрямо референтната стойност.

Забележки



- Тази функция е активна само когато изберете „Front Reference“ за „Calibration Type“.
- Изпълнете „Auto Calibration“, след като зададете „Front Reference Type“.

За персонализиране на честотата за „User Reference“

Можете да персонализирате честотата за „User Reference“ в „Calibration Type“ според типа на компенсиране „Full Flat“.

- 1 Изберете „User Reference Edit“ в менюто Calibration Type, след което натиснете .
- 2 Регулирайте честотата.







За задаване на режим на съпоставяне на двойка за конфигурацията на еквалайзера в Auto Calibration

- 1 Изберете „Position“, за която искате да зададете режима на съпоставяне на двойка, след което натиснете .
- 2 Изберете „Speaker Pair Match“, след което натиснете .
 - All
Калибрира всички високоговорители чрез обработката за съпоставяне на двойка на левия и десния канал за всяка двойка високоговорители.
 - Sur
Калибрира съраунд и задните съраунд високоговорители чрез обработката за съпоставяне на двойка на левия или десния канал за всяка двойка високоговорители.
 - Off
Калибрира поотделно всеки високоговорител.

Забележки

- Тази функция не работи, когато не е извършено „Auto Calibration“.
- Не можете да зададете за „SP Pair Matching“ настройка „ALL“, когато изберете „Front Reference“ за „Calibration Type“ (стр. 97).

За задаване на наименование на Position

- 1 Изберете „Position“, на която искате да зададете наименование, след което натиснете .
- 2 Изберете „Name In“, след което натиснете .
Сензорната клавиатура се появява на екрана.
- 3 Натиснете /// и , за да изберете знаци един по един.

Automatic Phase Matching

Позволява ви да зададете функцията A.P.M. (Automatic Phase Matching) във функцията D.C.A.C. (Digital Cinema Auto Calibration) (стр. 96).

Калибрира характеристиките на фазата на високоговорителите и осигурява добре координирано съраунд пространство.

■ Off

Не активира функцията A.P.M.

■ Auto

Превключва функцията A.P.M. на включено или изключено положение автоматично.

Забележки

- Тази функция не работи в случаите по-долу.
 - избрано е „MULTI IN“;
 - използва се „2ch Analog Direct“;
 - свързани са слушалки;
 - не е извършено „Auto Calibration“.
- Приемникът може да възпроизвежда сигнали на по-ниска честота на семплиране от действителната честота на семплиране на входните сигнали в зависимост от аудиоформата.

Speaker Connection

Позволява ви да настроите всеки високоговорител ръчно. Също така може да регулирате нивата на високоговорителите след приключване на Easy Setup.

Speaker Settings настройките са само за текущата настройка за „Position“.

Можете да направите следните настройки чрез съветника.

Speaker Pattern

Позволява Ви да изберете конфигурацията на високоговорителите според използваната от Вас система от високоговорители.

Surround Back Assign

Позволява ви да настроите входовете SURROUND BACK (ZONE 2) за свързване на двоен усилвател или свързване на зона 2.

■ Zone2 Speakers

■ Bi-Amplifier

■ No Assign

Забележка

Когато конфигурацията на високоговорители е зададена така, че се използват задни съраунд високоговорители, не можете да зададете входовете SURROUND BACK (ZONE 2) за свързване на двоен усилвател или на зона 2.

Virtual Front High

Позволява ви да възпроизвеждате виртуално изходен звук от предните високи високоговорители дори в среда без високи Л/Д високоговорители.

■ On

Функцията Virtual Front High се активира. Когато входните сигнали са от Front High, звукът се обработва така, сякаш е изходен сигнал от предни високи Л/Д високоговорители.

■ Off

Функцията Virtual Front High се деактивира.

Забележка

- Тази функция не работи в следните случаи:
 - няма съраунд високоговорители;
 - избрано е „MULTI IN“;
 - избрано е „2ch Analog Direct“;
 - свързани са слушалки.

Center Speaker Lift Up

Чрез предните високи високоговорители можете да повдигнете звуците от централния високоговорител на подходяща височина на екрана, което ви позволява да се наслаждавате на естествено представяне без неудобства.

■ 1~10

■ Off

Surround Speaker Position

Позволява ви да зададете правилните ъгли на съраунд високоговорителите за функцията Speaker Relocation.

■ Front

■ Back

Забележка

- Тази функция не работи в следните случаи:
 - няма съраунд високоговорители;
 - свързани са слушалки.

Speaker Relocation

Позволява ви да калибрирате разположението на високоговорителите (ъгъл на конфигуриране за всеки високоговорител от позицията на измерване) за подобряване на съраунд ефекта.

■ Type A

Задните съраунд високоговорители се поставят на задната стена в допълнение към високоговорителите в препоръка ITU-R за разположение на 5.1-канална система на високоговорители.

Регулиране на настройките

продължение

99^{BG}

Чертеж на промененото разположение на високоговорителите

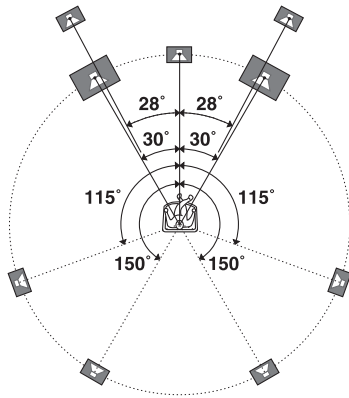

■ Type B

Четирите съраунд високоговорители се поставят под почти еднакви ъгли съобразно препоръка ITU-R за разположение на 7.1-канална система на високоговорители.

Чертеж на промененото разположение на високоговорителите

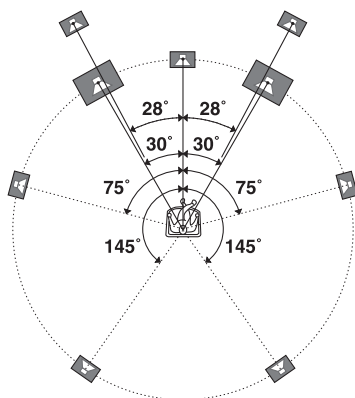

■ Off

Не се променя разположението на високоговорителите.

Забележка

- Тази функция не работи в случаите по-долу.
 - избрано е „MULTI IN“;
 - свързани са слушалки;
 - използва се „2ch Analog Direct“;
 - няма задни съраунд високоговорители и за „Surround Speaker Position“ е зададено „Front“;
 - няма съраунд високоговорители.

Speaker Setup

Позволява ви да настроите всеки високоговорител ръчно на екрана „Manual Setup“. Също така може да регулирате нивата на високоговорителите след приключване на „Auto Calibration“.

Изберете „Level/Distance/Size“, след което натиснете \oplus .



Настройване на нивото на високоговорителите

Можете да регулирате нивото на всеки високоговорител (централен, ляв/десен съраунд, заден ляв/десен съраунд, преден висок ляв/десен, суббуфер).

- 1 На екрана изберете високоговорителя, чието ниво желаете да регулирате, след което натиснете \oplus .
- 2 Изберете „Level“, след което натиснете \oplus .
Можете да регулирате нивото от -20 dB до $+10$ dB на интервали от $0,5$ dB.
Можете да настроите нивото на предния ляв високоговорител и от $FL-10,0$ dB до $FL+10,0$ dB на интервали от $0,5$ dB.
Можете също така да регулирате нивото на предния десен високоговорител от $FR-10,0$ dB до $FR+10,0$ dB на интервали от $0,5$ dB.



Настройване на разстоянието от мястото на слушане до всеки високоговорител

Можете да регулирате разстоянието от мястото за слушане до всеки високоговорител (преден ляв/десен, централен, съраунд ляв/десен, заден съраунд ляв/десен, преден висок ляв/десен, субуфер).

- 1 На екрана изберете високоговорителя, чийто разстояние желаете да регулирате, след което натиснете .
- 2 Изберете „Distance“, след което натиснете .
Можете да настроите разстояние от 1,0 метър до 10,0 метра на интервали от 1 см.

Настройване на размера на всеки високоговорител

Може да регулирате размера на всеки високоговорител (преден ляв/десен, централен, съраунд ляв/десен, заден съраунд ляв/десен, преден висок ляв/десен).

- 1 На екрана изберете високоговорителя, чийто размер искате да регулирате, след което натиснете .
- 2 Изберете „Size“, след което натиснете .
 - Large
Ако свързвате големи високоговорители, които ефективно ще възпроизведат басови честоти, изберете „Large“. В общия случай изберете „Large“.
 - Small
Ако звукът е изкривен или чувствате липса на съраунд ефекти при използване на многоканален съраунд звук, изберете „Small“, за да активирате функциите за пренасочване на басовите честоти и възпроизвеждане на ниските честоти на всеки канал от субуфера или други високоговорители с настройка „Large“.

Забележки

- Когато са свързани слушалки, Size и Distance не могат да бъдат зададени.
- Задните съраунд високоговорители ще са със същите настройки като тези на съраунд високоговорителите.
- Когато предните високоговорители са зададени на „Small“, централният, съраунд, задният съраунд и предните високи високоговорители също автоматично се задават на „Small“.
- Ако не използвате субуфера, предните високоговорители автоматично се задават на „Large“.

Регулиране на честотата на кросоувъра на всеки високоговорител

Тази функция позволява настройването на честотата на кросоувър на басите на високоговорителите, за които е зададено „Small“ в менюто Size. След „Auto Calibration“ се задава измерена честота на кросоувър за всеки високоговорител.

- 1 Изберете „Crossover Frequency“, след което натиснете .
- 2 На екрана изберете високоговорителя, чиято честота на кросоувър желаете да регулирате.
- 3 Настройте честотата на кросоувър на избрания високоговорител.

Забележки

- Тази функция не работи, когато са свързани слушалки.
- Задните съраунд високоговорители ще са със същите настройки като тези на съраунд високоговорителите.

За регулиране на нивото на задните високоговорители

Може да регулирате нивото на задните високоговорители (съраунд и задни високи) в контраст на нивото на предните високоговорители наведнъж.

- 1 Изберете „All Surround Level“, след което натиснете (+).
- 2 Регулиране на нивото на задните високоговорители.
Може да регулирате нивото от -5 dB до +5 dB на интервали от 1 dB.

Test Tone

Позволява ви да изберете вида на тестовия тон на екрана Test Tone.

Извеждане на тестов тон от всеки високоговорител

Може да извеждате тестов тон последователно от високоговорителите.

- 1 Изберете „Test Tone“, след което натиснете (+).
Показва се екранът Test Tone.
- 2 Регулирайте параметъра, след което натиснете (+).
 - Off
 - Auto
Тестовият тон се възпроизвежда последователно от всеки високоговорител.
 - L, C, R, SR, SL, SB*, SBL, SBR, LH, RH, SW
* „SB“ се появява, когато е свързан само един заден съраунд високоговорител.

Може да изберете от кои високоговорители да се извежда тестовият тон.
- 3 Регулирайте „Level“, след което натиснете (+).

Извеждане на тестов тон от съседни високоговорители

Може да извеждате тестов тон от съседните високоговорители, за да можете да настроите баланса между високоговорителите.

- 1 Изберете „Phase Noise“, след което натиснете (+).
Показва се екранът Phase Noise.
- 2 Регулирайте параметъра, след което натиснете (+).
 - Off
 - L/R, L/C, C/R, R/SR, SR/SBR, SR/SB*, SBR/SBL, SR/SL, SB/SL*, SBL/SL, SL/L, LH/RH, L/SR, SL/R, L/RH, LH/R
* „SR/SB“ и „SB/SL“ се появяват, когато е свързан само един заден съраунд високоговорител.

Позволява ви да извеждате тестов тон последователно от съседните високоговорители.

В зависимост от настройките на конфигурацията на високоговорителите някои елементи може да не се визуализират.

- 3 Регулирайте „Level“, след което натиснете (+).

Извеждане на звука на източника от съседни високоговорители

Може да извеждате звука на източника от съседните високоговорители, за да настроите баланса между високоговорителите.

- 1 Изберете „Phase Audio“, след което натиснете (+).
Показва се екранът Phase Audio.

2 Регулирайте параметъра, след което натиснете .

- Off
 - L/R, L/C, C/R, R/SR, SR/SBR, SR/SB*, SBR/SBL, SR/SL, SB/SL*, SBL/SL, SL/L, LH/RH, L/SR, SL/R, L/RH, LH/R
- * „SR/SB“ и „SB/SL“ се появяват, когато е свързан само един заден съраунд високоговорител.

Позволява ви да извеждате преден двуканален звук на източник (вместо тестов тон) последователно от съседните високоговорители. В зависимост от настройките на конфигурацията на високоговорителите някои елементи може да не се визуализират.

3 Регулирайте „Level“, след което натиснете .

Center Analog Down Mix

Позволява ви да зададете настройките за аналогово смесване на включено или изключено.

■ Off

Ако конфигурацията на високоговорителите е зададена така, че да има централен високоговорител, тази настройка е зададена на „Off“ автоматично.

■ On

Препоръчваме ви да зададете „Center Analog Down Mix“ на „On“, за да слушате цифров звук с високо качество, когато не е свързан централен високоговорител. Аналоговото смесване работи, когато зададете „Center Analog Down Mix“ на „On“. Тази настройка е ефективна и за въвеждане на сигнали от жаквете MULTI CHANNEL INPUT.

Забележка

- Тази функция не работи в случаите по-долу.
 - избрано е „MULTI IN“;
 - свързани са слушалки;
 - има централен високоговорител.

Speaker Impedance

Позволява ви да зададете импеданса на високоговорителите. За подробности вижте „7: Настройване на приемника чрез Easy Setup“ (стр. 47).

■ 4 Ω

■ 8 Ω

Distance Unit

Тази функция позволява да се избере единицата за измерване на разстоянията.

■ meter

Разстоянието се показва в метри.

■ feet

Разстоянието се показва във фута.

Регулиране на настройки

Audio Settings

Можете да регулирате настройките за аудио така, че да отговарят на предпочитанията Ви.

Digital Legato Linear (D.L.L.)

Функцията D.L.L. е собствена технология на Sony, която позволява цифрови аудиосигнали с ниско качество и аналогови аудиосигнали да бъдат възпроизведени с високо качество.

■ Off

■ Auto 1

Тази функция е налице за компресирани аудиоформати със загуба и аналогови аудиосигнали.

■ Auto 2

Тази функция е налице за линейни PCM сигнали и компресирани със загуба аудиоформати и аналогови аудиосигнали.

Забележки

- Тази функция може да не работи в зависимост от съдържанието чрез USB устройство или домашна мрежа.
- Тази функция работи, когато е избрано „A.F.D. Auto“. Тази функция обаче не работи в следните случаи:
 - получават се линейни PCM сигнали с честота на семплиране, различна от 44,1 kHz;
 - получават се Dolby Digital Plus, Dolby Digital EX, Dolby TrueHD, DTS 96/24, DTS-ES Matrix 6.1, DTS-HD Master Audio или DTS-HD High Resolution Audio сигнали.

Sound Optimizer

Позволява ви да настроите функцията за оптимизиране на звука (стр. 68).

■ Off

■ Low

■ Normal

Equalizer

Позволява да настроите нивото на басите, средните* и високите честоти за всеки високоговорител (стр. 68).

(* Само за централния високоговорител.)

LFE Time Alignment

Функцията LFE Time Alignment vi позволява да отместите синхронизирането на изхода на канала LFE с -20 ms (закъснение) до $+20$ ms (изпреварване) спрямо другите канали. Тази функция е ефективна при настройване на съдържание, при което фазата на LFE канала има отместване спрямо тази на другите канали.

Забележка

- Тази функция не работи в случаите по-долу.
 - избрано е „MULTI IN“;
 - използва се „2ch Analog Direct“.

Subwoofer Muting

Позволява да предотвратите извеждането на сигнали през жаковете PRE OUT SUBWOOFER.

■ Off

Жаковете PRE OUT SUBWOOFER извеждат сигнали.

■ On

Жаковете PRE OUT SUBWOOFER не извеждат сигнали.

Забележка

- Тази функция не работи в случаите по-долу.
 - свързани са слушалки;
 - избрано е „2ch Analog Direct“;
 - избрано е „2ch Stereo“;
 - избрана е конфигурация на високоговорителите без субуфер.

Dual Mono

Позволява ви да изберете желания от вас език при слушане на двоен звук, който е налице при цифрово предаване. Тази функция работи само когато се използва Dolby Digital източници.

■ Main/Sub

Звукът на основния език се възпроизвежда едновременно през предния ляв високоговорител, а звукът на втория език – през предния десен високоговорител.

■ Main

Възпроизвежда се звукът на основния език.

■ Sub

Възпроизвежда се звукът на втория език.

Dynamic Range Compressor

Тази функция позволява да се компресира динамичният диапазон на звуковата писта. Това може да е полезно, когато искате да гледате филми с ниско ниво на звука късно вечер. Компресията на динамичния обхват е възможна само с Dolby Digital и Dolby TrueHD източници.

■ Off

Динамичният диапазон не се компресира.

■ Auto

Динамичният диапазон е компресиран автоматично, когато има флаг в източника на звука, който препоръчва Dynamic Range Compressor.

■ On

Динамичният диапазон се компресира така, както го е проектирал тонрежисьорът.

Забележка

- Тази функция не работи в случаите по-долу:
 - избрано е „MULTI IN“.

Subwoofer Low Pass Filter

Позволява да включите или изключите филтъра за слабо пропускане за изходния сигнал за субуфера. Можете да зададете функцията за всеки входен сигнал, към който е присвоен независимо жак за аудио вход. Включете функцията, ако свързвате субуфер без функцията за честота на кросоувъра.

■ Off

Не активира филтъра за слаба пропускливост.

■ On

Винаги активира филтъра за слаба пропускливост с честота на срез от 120 Hz.

Забележка

- Тази функция не работи в случаите по-долу.
 - избрано е „MULTI IN“;
 - използва се „2ch Analog Direct“.

A/V Sync (Синхронизира аудио и видео изхода)

Позволява ви да забавите възпроизвеждането на аудиосигнала, за да се минимизира времевото несъответствие между аудио и видео възпроизвеждането. Тази функция е полезна, когато използвате голям LCD или плазмен монитор или проектор. Можете да настроите функцията за всеки вход независимо.

■ HDMI Auto

Времето дупка между аудио-и видео възпроизвеждането за монитора, свързан с HDMI връзка, се настройва автоматично според информацията за телевизора. Тази функция е налице само когато мониторът поддържа функцията A/V Sync.

■ 0 ms – 1200 ms

Може да регулирате забавянето от 0 мсек до 1200 мсек* на интервали от 10 мсек.

* Максималното забавяне може да е ограничено до по-ниска стойност в зависимост от аудио потока.

Забележка

- Тази функция не работи в следните случаи:
 - избрано е „MULTI IN“.

Decode Priority (Приоритет на декодиране на цифров входен аудиосигнал)

Позволява да укажете режима на въвеждане на звука за въвеждане на цифрови сигнали към жаковете DIGITAL IN или HDMI IN. Можете да настроите функцията за всеки вход независимо.

■ PCM

Когато са избрани сигнали от жаковете DIGITAL IN, PCM сигналите имат приоритет (за да предотвратите прекъсване след началото на възпроизвеждането). Когато обаче се въвеждат други сигнали, е възможно да няма звук в зависимост от формата. В такъв случай задайте този елемент на „Auto“. Когато са избрани сигнали от жаковете HDMI IN, само PCM сигнали се извеждат от свързания плейър. Когато се получават сигнали във всеки друг формат, задайте за този елемент настройка „Auto“.

■ Auto

Автоматично превключва режима на въвеждане на звука между Dolby Digital, DTS или PCM.

Забележки

- Тази функция не работи в случаите по-долу.
 - избрано е „MULTI IN“;
 - избран е режим на аналогов вход;
 - използва се „2ch Analog Direct“.
- Дори когато „Decode Priority“ е с настройка „PCM“, стартирането на звука може да не се изведе поради сигнали на възпроизвеждания компактдиск.

Sound Field

Позволява да изберете ефект на звука, който да се прилага за входните сигнали. За подробности вижте „Слушане на звукови ефекти“ (стр. 63). Можете да настроите функцията за всеки вход независимо.

Video Settings

Можете да регулирате настройките за видеосигнали.

Resolution (Преобразуване на видеосигнали)

Позволява ви да преобразувате разделителната способност за аналоговите входни видеосигнали и да извеждате преобразуваните сигнали.

■ Direct

Позволява ви да извеждате аналоговите входни видеосигнали директно.

■ 480p/576p

■ 720p

■ Auto

■ 1080i

■ 480i/576i

■ 1080p

Когато HDMI монитор е свързан към HDMI OUT ON

Настройки на меню „Resolution“	Изход от		Жакове HDMI OUT	Жакове MONITOR COMPONENT VIDEO OUT	Жак MONITOR VIDEO OUT
	Вход от				
Direct, Auto	Жакове HDMI IN		●	-	-
	Жакове COMPONENT VIDEO IN		○ ^{a)}	●	-
	Жакове VIDEO IN		○ ^{a)}	-	●
480i/576i, 480p/576p, 720p, 1080i, 1080p	Жакове HDMI IN		●	-	-
	Жакове COMPONENT VIDEO IN		○ ^{b)}	●	-
	Жакове VIDEO IN		○ ^{b)}	-	●

Регулиране на настройките

Когато HDMI монитор не е свързан към HDMI OUT OFF

Настройки на меню „Resolution“	Изход от		Жакове HDMI OUT	Жакове MONITOR COMPONENT VIDEO OUT	Жак MONITOR VIDEO OUT
	Вход от				
Direct	Жакове HDMI IN		-	-	-
	Жакове COMPONENT VIDEO IN		-	●	-
	Жакове VIDEO IN		-	-	●

продължение

107^{BG}

Настройки на меню „Resolution“	Изход от		Жакове HDMI OUT	Жакове MONITOR COMPONENT VIDEO OUT	Жак MONITOR VIDEO OUT
	Вход от				
Auto	Жакове HDMI IN		-	-	-
	Жакове COMPONENT VIDEO IN		-	480i/576i	○
	Жакове VIDEO IN		-	480i/576i	●
480i/576i, 480p/576p	Жакове HDMI IN		-	-	-
	Жакове COMPONENT VIDEO IN		-	○ ^{б)}	○
	Жакове VIDEO IN		-	○ ^{б)}	●
720p, 1080i	Жакове HDMI IN		-	-	-
	Жакове COMPONENT VIDEO IN		-	○ ^{б)}	-
	Жакове VIDEO IN		-	○ ^{б)}	●
1080p	Жакове HDMI IN		-	-	-
	Жакове COMPONENT VIDEO IN		-	●	-
	Жакове VIDEO IN		-	-	●

● : Видеосигналите се извеждат без видео преобразуване или обработка.

○ : Извеждат се видеосигнали. (Стойностите за разделителната способност се показват, когато видеосигналите се извеждат с определена разделителна способност.)

○^{а)}: Видеосигналите се преобразуват автоматично до оптималната разделителна способност, поддържана от свързания монитор, и след това се извеждат.

○^{б)}: Видеосигналите се извеждат с разделителната способност, определена в меню „Resolution“.

○^{б)}: Видеосигналите се извеждат с разделителната способност, определена в меню „Resolution“.

Видеосигналите, защитени с Macrovision, се извеждат с разделителна способност 480p/576p.

- : Не се извеждат видеосигнали.

Забележки

- Ако изберете разделителна способност, която не се поддържа от свързания телевизор в менюто „Resolution“, изображенията от телевизора няма да се извеждат правилно.
- Свързаният HDMI изход за изображения не поддържа „x.v.Colour“, Deep Colour и 3D.

Zone Resolution

Позволява ви да преобразувате разделителната способност за аналоговите входни видеосигнали в зона 2.

■ **Direct**

■ **720p**

■ **480i/576i**

■ **1080i**

■ **480p/576p**

Настройки на меню „Zone Resolution“	Изход от			
	Вход от	Жакове HDMI OUT	Жакове ZONE 2 COMPONENT VIDEO OUT	Жак ZONE 2 VIDEO OUT
DIRECT	Жакове HDMI IN	●	-	-
	Жакове COMPONENT VIDEO IN	-	●	-
	Жакове VIDEO IN	-	-	●
480i/576i (фабрична настройка по подразбиране)	Жакове HDMI IN	●	-	-
	Жакове COMPONENT VIDEO IN	-	○	○
	Жакове VIDEO IN	-	○	●
480p/576p	Жакове HDMI IN	●	-	-
	Жакове COMPONENT VIDEO IN	-	○	-
	Жакове VIDEO IN	-	○	-
720p, 1080i	Жакове HDMI IN	●	-	-
	Жакове COMPONENT VIDEO IN	-	○*	-
	Жакове VIDEO IN	-	○*	-

Регулиране на настройки

○ : Видеосигналите се извеждат с разделителната способност, определена в меню „Resolution“.

● : Видеосигналите се извеждат без видео преобразуване или обработка.

- : Не се извеждат видеосигнали.

* Когато съдържанието е защитено с Macrovision, видеосигналите могат да се извеждат с разделителна способност 480p/576p.

Playback Resolution

Тази функция е насочена към съдържание чрез USB устройство, домашна мрежа или видеосъдържание от интернет.

■ 480i/576i

■ 1080i

■ 480p/576p

■ 1080p

■ 720p

Изходна разделителна способност за видео Настройки на меню „Playback Resolution“	Жакове HDMI OUT	Жакове MONITOR COMPONENT VIDEO OUT	Жак MONITOR VIDEO OUT	Жакове ZONE 2 COMPONENT VIDEO OUT	Жак ZONE 2 VIDEO OUT
480i/576i	480i/576i	480i/576i*	480i/576i*	480i/576i*	480i/576i*
480p/576p	480p/576p	480p/576p*	480i/576i*	480p/576p*	480i/576i*
720p (фабрична настройка по подразбиране)	720p	720p*	–	720p*	–
1080i	1080i	1080i*	–	1080i*	–
1080p	1080p	1080i*	–	1080i*	–

* Ако възпроизведате съдържание, което е защитено от Macrovision, приемникът може да извежда изображение на ниска разделителна способност или може да се появи предупредително съобщение, което информира, че видеосигналите не може да се извеждат.

Забележки

- Ако се появи предупредителното съобщение „Video cannot be output from this jack.“, изпълнете следната процедура.
 - ①Изберете „BD“ за изхода за основната зона.
 - ②Задайте „Playback Resolution“ на „480i/576i“ или „480p/576p“.
- Ако не се извежда картина, когато възпроизведате съдържание чрез USB устройство, домашна мрежа или видеосъдържание от интернет от менюто Watch/Listen, изпълнете следната процедура.
 - ①Изберете „BD“ за изхода за основната зона.
 - ②Задайте „Playback Resolution“ на по-ниска разделителна способност.

3D Output Settings

Тази функция е насочена към съдържание чрез USB устройство, домашна мрежа или видеосъдържание от интернет.

■ Auto

Изберете тази опция, за да визуализирате съвместимо с 3D съдържание в 3D формат.

■ Off

Изберете тази опция, за да визуализирате цялото съдържание в 2D формат.

TV Type

Тази функция е насочена към съдържание чрез USB устройство, домашна мрежа или видеосъдържание от интернет.

■ 16:9

Изберете тази опция, когато свързвате към широкоекранен телевизор или такъв с функция за широкоекранен режим.

■ 4:3

Изберете тази опция, когато свързвате към телевизор с екран 4:3 без функция за широкоекранен режим.

Screen Format

Тази функция е насочена към съдържание чрез USB устройство, домашна мрежа или видеосъдържание от интернет.

■ Original

Изберете тази опция, когато свързвате към телевизор с функция за широкоекранен режим. Показва картина за екран 4:3 с формат на екрана 16:9 дори и на широкоекранен телевизор.

■ Fixed Aspect Ratio

Променя размера на картината така, че да се събере в размера на екрана с оригиналния формат на екрана.

HDMI Settings

Можете да настроите необходимите настройки за оборудването, свързано към жаковете HDMI.

Subwoofer Level

Позволява да зададете нивото на субуфера на 0 dB или +10 dB, когато PCM сигнали се въвеждат чрез HDMI връзка. Не можете да зададете нивото за всеки входен сигнал, към който е присвоен независимо входен жак HDMI.

■ 0 dB

■ Auto

Автоматично задава нивото на 0 dB или +10 dB в зависимост от аудио потока.

■ +10 dB

Audio Out

Позволява да настроите HDMI аудиосигналите, извеждани от оборудването за възпроизвеждане, свързано към приемника, чрез HDMI връзка.

■ TV+AMP

Звукът се извежда от високоговорителя на телевизора и от високоговорителите, свързани към приемника.

Забележки

- Качеството на звука от оборудването за възпроизвеждане зависи от качеството на звука от телевизора, като например броя на каналите, честотата на семплиране и др. Ако телевизорът е снабден със стерео високоговорители, извежданият от приемника звук също е стерео, както от телевизора дори ако възпроизвеждате от многоканален източник.

Регулиране на настройките

продължение

111^{BG}

- Когато свързвате приемника към видеоустройство (проектор и др.), звукът може да не се възпроизвежда от приемника. В такъв случай изберете „AMP“.
- Когато не изберете HDMI входен жак като аудиовход в „Audio Input Assign“ в менюто Input Settings, не се извежда звук от телевизора.

■ AMP

HDMI аудиосигналите от оборудването за възпроизвеждане се извеждат само към високоговорителите, свързани към приемника. Многоканалният звук може да се възпроизвежда така, както е.

Забележка

Когато „Control for HDMI“ е с настройка „On“, „Audio Out“ може да се промени автоматично.

H.A.T.S.

Позволява да включвате или изключвате функцията H.A.T.S. (Система за предаване на висококачествен цифров звук). Когато функцията H.A.T.S. е включена, качеството на звука се подобрява, тъй като няма трептене (времеви дупки при прочитане на сигналите) при предаване на цифрови аудиосигнали.

■ Off

■ On

Забележки

- Извеждането на звука след изпълнението на операция за възпроизвеждане на свързаното оборудване (напр. натискането на бутона PLAY, STOP, PAUSE) отнема известно време поради ограничения в системата H.A.T.S.. Времето дупка зависи от източника на звука.
- Функцията H.A.T.S. на този приемник работи, когато към приемника е свързан Sony SCD-XA5400ES.
- Докато работи функцията H.A.T.S. не се извежда звук от предните високи високоговорители.

Налична информация за потока за функцията H.A.T.S.

Входен аудиосигнал	Честота на семплиране
Linear PCM 2ch	44,1 kHz, 48 kHz, 88,2 kHz, 96 kHz, 176,4 kHz, 192 kHz
Linear PCM Multi	44,1 kHz, 48 kHz, 88,2 kHz, 96 kHz, 176,4 kHz, 192 kHz
DSD	2,8224 MHz

Control for HDMI

Позволява да включвате или изключвате функцията, която управлява оборудването, свързано към HDMI жак чрез HDMI кабел.

■ Off

■ On

Забележка

Тази функция е активирана само когато „Zone2 Out“ е с настройка „Off“.

Pass Through

Позволява да извеждате HDMI сигнали към телевизора дори когато приемникът е в режим на готовност. За подробности вижте „Извеждане на HDMI сигнали към телевизора дори когато приемникът е в режим на готовност (Pass Through)“ (стр. 82).

■ Off

■ On

■ Auto

Zone2 Out

Позволява ви да активирате или деактивирате жаковете HDMI ZONE 2 OUT.

■ Off

■ On

Priority

Позволява ви да задавате приоритет, когато избирате един и същи вход за основната зона и за зона 2.

■ Main & Zone 2

Можете да се наслаждавате на един и същи вход в основната зона и в зона 2. Възможно е обаче да има известни смущения при аудио- и видеосигналите в основната зона и в зона 2.

■ Main Only

Можете да се наслаждавате на добро аудио- и видеокачество в основната зона. В зона 2 няма изходен сигнал.

Забележка

Тази функция е активирана само когато „Zone2 Out“ е с настройка „On“.

Fast View (Бързо превключване на HDMI)

Позволява ви да настроите работата на Fast View.

HDMI IN 1, IN 2, IN 3, IN 4 и IN 9 поддържат функцията Fast View.

■ Auto

Можете да изберете HDMI вход по-бързо, отколкото чрез нормалния избор.

■ Off

Тази функция и функцията Preview for HDMI не са достъпни.

Забележка

Тази функция е активирана само когато „Zone2 Out“ е с настройка „Off“.

Input Settings

Можете да зададете настройките за връзките на приемника и друго оборудване.

Input Edit

Позволява да зададете следните елементи за всеки вход.

■ Watch/Listen

Задава дали даден вход се визуализира в менюто Watch или менюто Listen.

- Watch: Показва вход към менюто Watch.
- Listen: Показва вход към менюто Listen.
- Watch/Listen: Показва вход както към менюто Watch, така и към менюто Listen.
- Hidden: Не показва вход нито към менюто Watch, нито към Listen. Когато изберете даден вход, можете да пропуснете вход, който е зададен на „Hidden“.

■ Icon

Задава иконата, визуализирана в менюто Watch/Listen.

■ Name

Задава наименованието, визуализирано в менюто Watch/Listen.

Забележка

Не можете да изберете вход, който е зададен на „Hidden“ или „HIDDEN“ в „INPUT SKIP ?“ в „INPUT SETTINGS“ (стр. 124), без да използвате Графичен потребителски интерфейс, дори ако използвате INPUT SELECTOR на приемника.

Audio Input Assign

Позволява да зададете жака(овете) за входни аудиосигнали за всеки вход. За подробности вижте „Използване на други видео-аудио входни жакове“ (стр. 83).

■ HDMI

HDMI IN 1/2/3/4/5/6/7/8/9, None

■ Digital

OPT IN 1/2/3, COAX IN 1/2/3, None

■ Analog

Фабрична настройка по подразбиране

Video Input Assign

Позволява да зададете жака(овете) за входни видеосигнали за всеки вход. За подробности вижте „Използване на други видео-аудио входни жакове“ (стр. 83).

■ HDMI

HDMI IN 1/2/3/4/5/6/7/8/9, None

■ Component

COMPONENT IN 1/2, None

■ Analog

Фабрична настройка по подразбиране

Network Settings

Можете да коригирате настройките на мрежата.

Internet Settings

Позволява да проверите или промените настройките на мрежата.

Можете да промените настройките за следните елементи или ръчно, или автоматично.

- IP Address
- DNS
- Proxy Server

Свържете приемника към мрежата предварително. За подробности вижте „5: Свързване към мрежата“ (стр. 45).

LAN Port Activation

Позволява да зададете дали да се активира всеки LAN порт на задния панел или не.

Преценете кои от четирите LAN порта на задния панел искате да активирате. Приемникът ще използва активираните портове за достъп до мрежата.

Чрез деактивиране на портовете, които не се използват, можете да спестите консумирана мощност. Портовете, които не са свързани към рутер или концентратор, ще бъдат оцветени в сиво.

Connection Server Settings

Позволява да зададете дали да се визуализира свързаният DLNA сървър, или не.

Renderer Options

■ Renderer Name

Показва името на модула за рендиране на приемника.

■ Auto Access Permission

Задава дали да се позволи автоматичен достъп от новозасечен DLNA контролер, или не.

Renderer Access Control

Позволява да зададете дали да се приемат команди от DLNA контролерите, или не.

External Control

Позволява да включвате или изключвате функцията, която управлява приемника от „ES Remote“ в домашната мрежа.

■ Off

■ On

Network Standby

Позволява да включвате или изключвате функцията, която активира превключването на концентратори на гърба на приемника, и разрешава мрежовият контролер, „ES Remote“ и др. да управляват приемника дори когато той е в режим на готовност. В режим на готовност на мрежата времето за стартиране на Графичен потребителски интерфейс и на функцията на мрежата се намалява след включване на приемника.

■ Off

Режимът Network Standby се деактивира и приемникът влиза в нормалния режим на готовност, когато е в режим на готовност.

■ On

Режимът Network Standby се активира и приемникът влиза в режим Network Standby, когато е в режим на готовност.

Internet Services Settings

Parental Control Password

Позволява да зададете или промените паролата за функцията „Родителски контрол“. Паролата ви позволява да задавате ограничения за възпроизвеждане на видеосъдържание от интернет.

Parental Control Area Code

Възпроизвеждането на някои интернет видеоклипове може да се ограничи според географската област. Сцени могат да се блокират или заместват с други сцени. Задайте функцията съобразно инструкциите на екрана.

Код	Област	Код	Област
2046	Австрия	2390	Нова Зеландия
2044	Аржентина	2379	Норвегия
2057	Белгия	2427	Пакистан
2200	Гърция	2428	Полша
2115	Дания	2436	Португалия
2248	Индия	2489	Русия
2238	Индонезия	2501	Сингапур
2239	Ирландия	2543	Тайван
2149	Испания	2528	Тайланд
2254	Италия	2424	Филипини
2093	Колумбия	2165	Финландия
2304	Корея	2219	Хонконг
2333	Люксембург	2090	Чили
2363	Малайзия	2086	Швейцария
2376	Нидерландия	2499	Швеция

Регулиране на настройки

Internet Video Parental Control

Възпроизвеждането на някои интернет видеоклипове може да се ограничи според възрастта на потребителите. Сцени могат да се блокират или заместват с други сцени. Задайте функцията съобразно инструкциите на екрана.

Internet Video Unrated

Позволява да зададете дали е позволен достъп за разрешаване на възпроизвеждане на интернет видеоклипове без оценка, или не.

■ Allow

Разрешава възпроизвеждането на интернет видеоклипове без оценка.

■ Block

Блокира възпроизвеждането на интернет видеоклипове без оценка.



Zone Settings

Можете да коригирате настройките за основната зона, зона 2 или зона 3.

Zone Control



Включване или изключване на захранването за зона 2/зона 3

Можете да включите или изключите функционирането на зона 2 или зона 3.

- 1 Изберете зоната, която искате да включите или изключите, след което натиснете .
- 2 Изберете „On“ или „Off“, след което натиснете .
 - On
 - Off

Избор източника на изходен сигнал за всяка зона

Можете да изберете източника, който се извежда към зоната. Аудио- и видеосигналите се извеждат към зона 2, а към зона 3 се извеждат само аудиосигнали.



- 1 Изберете зоната, към която искате да изведете видео-/аудиосигнали, след което натиснете .
- 2 Изберете „Input“, след което натиснете .
- 3 Изберете входа, след което натиснете .

Регулиране на нивото на звука за зона 2

Ако входовете SURROUND BACK (ZONE 2) се използват с връзка на зона 2, можете също да регулирате нивото на звука за зона 2.

Ако зададете „Line Out“ на „Variable“, можете да регулирате нивото на звука и чрез „Zone Control“.



Ако искате да регулирате нивото на звука на зона 2 в зона 2 чрез дистанционното управление, вижте „Управление на приемника от друга зона (Операции в ZONE 2/ZONE 3)“ (стр. 76).

- 1 Изберете зоната, за която искате да регулирате нивото на звука, след което натиснете .
- 2 Изберете „Volume“, след което натиснете .
- 3 Регулирайте нивото на звука, след което натиснете .

Zone Setup

Предварително задаване на нивото на звука за основната зона/зона2

Можете да зададете предварително нивото на звука при включване на захранването за всяка зона.

- 1 Изберете зоната, за която искате да зададете предварително нивото на звука, след което натиснете .
- 2 Изберете „Preset Volume“, след което натиснете .
- 3 Регулирайте нивото на звука, след което натиснете .
По време на регулирането звукът се извежда при нивото на звука, към което сте го настроили, независимо от стойността на контролата MASTER VOLUME .
Ако изберете „Off“, всяка зона се активира при същото ниво на звука като приложената при последното изключване на захранването.

Забележка

- Не можете да зададете предварително нивото на звука в следните случаи:
 - входовете SURROUND BACK (ZONE 2) се използват за задните съраунд високоговорители или предните високи високоговорители или се използват с връзка на двоен усилвател;
 - „Line Out“ е зададено на „Fixed“.

Line Out

Можете да зададете нивото на звука за жаковете ZONE 2 AUDIO OUT на „Variable“ или „Fixed“. За допълнителна информация вижте „Задаване на регулирането на нивото на звука за зона 2“ (стр. 74).

■ Fixed

■ Variable

12V Trigger

Позволява да изберете различни опции за използване на функцията „12V Trigger“.

■ Off

Позволява да изключвате извеждането на импулси от 12 V дори когато основният приемник е включен.



■ Ctrl

Позволява да включвате или изключвате извеждането на импулси от 12 V чрез командите за контрол на външно устройство за управление.

■ Zone

Позволява да включвате или изключвате извеждането на импулси от 12 V на базата на включването или изключването на избраната зона.

■ Input (само за „Main“)

Позволява да включвате извеждането на импулси от 12 V, когато е избран предварително зададеният вход. Когато изберете „Input“, се появява дисплеят на настройките, който задава всеки входен импулс на включено или изключено положение. Натиснете , за да изберете входа, след което натиснете , за да маркирате полето.

■ HDMI A (само за „Main“)

Позволява да включвате или изключвате извеждането на импулси от 12 V според настройката за извеждане на жака HDMI OUT A.

■ HDMI B (само за „Main“)

Позволява да включвате или изключвате извеждането на импулси от 12 V според настройката за извеждане на жака HDMI OUT B.

■ Main (само за „Zone2“ и „Zone3“)

Позволява ви да свържете операцията за задействане в зона 2 или зона 3 на жака TRIGGER OUT MAIN.

System Settings

Можете да персонализирате настройките на приемника.

Language

Позволява да изберете езика за съобщенията на екрана.

- English
- Español
- Français
- Deutsch

Auto Standby

Позволява да включвате или изключвате функцията, която превключва основната зона автоматично в режим на готовност, ако не използвате приемника за определен период от време или когато към него не се въвеждат сигнали.

■ Off

Не се превключва в режим на готовност.

■ On

Превключва се в режим на готовност след около 30 минути.

Забележка

- Тази функция не работи в случаите по-долу.
 - когато възпроизвеждате чрез USB устройство, iPod/iPhone, домашна мрежа или видеосъдържание от интернет.
 - когато приемникът е в режим на заспиване.

Settings Lock

Позволява да заключите настройките на приемника.

■ On

Можете да включите тази функция само чрез менюто на настройките. Когато изключвате тази функция, изпълнете следната процедура.

SPEAKERS (A/B/A+B/OFF)

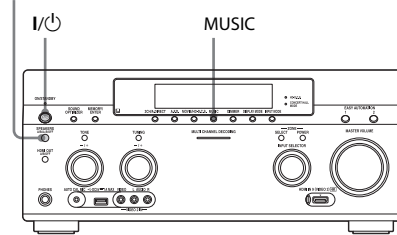

1 Натиснете I/⏻, за да изключите приемника.

2 Докато държите натиснати MUSIC и SPEAKERS (A/B/A+B/OFF), натиснете I/⏻, за да включите приемника.

RS232C Control

Позволява да включите или изключите режима на управление за поддръжка и сервизно обслужване.

■ Off

■ On

Software Update Notification

Позволява да зададете дали да получавате информация за новите версии на софтуера на телевизионния екран, или не.

■ On

■ Off

Актуализиране на приемника

Вижте „Network Update“ (стр. 119), за да актуализирате софтуера на приемника.

Забележка

- Информация за нова версия на софтуера не се показва в следните случаи:
 - Вече се използва най-новата версия.
 - Приемникът не може да получи данни през мрежата.

Initialize Personal Information

Позволява да изтривате лични данни, свързани с видеосъдържание от интернет, като например списъци с интернет съдържание, „Favorites List“ и т.н.

System Information

Показва версията на софтуера на приемника.

EULA

Показва екрана на EULA на телевизионния екран.

Software License

На телевизионния екран се показва информацията за Software License.

Network Update

Можете да актуализирате и подобрите функциите на приемника.

За информация относно функциите за актуализация вижте следния уеб сайт: <http://support.sony-europe.com/>

Графичен потребителски интерфейс и прозорецът на дисплея на приемника са изключени и индикаторът над бутона I/ON/STANDBY мига в зелено по време на актуализацията.

Когато актуализацията завърши, приемникът ще се рестартира автоматично.

Възможно е актуализацията да отнеме около 50 минути. Времето, необходимо за завършване на актуализацията, варира в зависимост от скоростта на интернет връзката.

Забележка

Не изключвайте приемника и не разединявайте мрежовия кабел по време на актуализация на софтуера. Това може да причини неизправност.

Управление без използване на Графичен потребителски интерфейс

Можете да управлявате приемника чрез прозореца на дисплея на приемника дори ако телевизорът не е свързан към приемника.

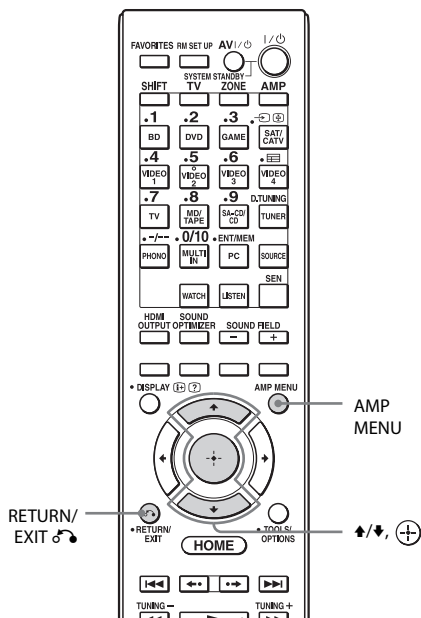

3 Натиснете **↑/↓** неколкократно, за да изберете менюто, след което натиснете **+**.

4 Натиснете **↑/↓** няколко пъти, за да изберете елемента от менюто, след което натиснете **+**.

Параметърът се появява в скоби.



5 Натиснете **↑/↓** няколко пъти, за да изберете желаня параметър, след което натиснете **+**.

Параметърът се въвежда и скобите изчезват от дисплея.



За връщане към предходната стъпка

Натиснете RETURN/EXIT

Използване на менюто в прозореца на дисплея

1 Включете приемника.

2 Натиснете AMP MENU.

Менюто се визуализира в прозореца на дисплея на приемника.

Пример: Когато изберете „SPEAKER SETTINGS“.



Списък на менюто (в прозореца на дисплея)

Следните опции са налице във всяко меню.

„■■■■...“ в таблицата показва параметъра за всеки елемент.

Меню	Елемент	Параметър
AUTO CALIBRATION	AUTO CAL START ?	
	5 4 3 2 1	
	MEASURING: TONE	
	MEASURING: T.S.P.	
	MEASURING: WOOFER	
	COMPLETE [■■■■■■■■■■■■■■■■■■■■]	RETRY, SAVE EXIT, WRN CHECK, PHASE INFO, DIST. INFO, LEVEL INFO, EXIT
	CAL MATCHING? [■■■■■]	YES, NO
	WARNING CODE [■■■■■:4■■]	FL, FR, C, SL, SR, SBR, SBL, SW, LH, RH : 0, 1, 2, 3, 4
	NO WARNING	
	PHASE.INFO [■■■■■:■■■■■]	FL, FR, C, SL, SR, SBR, SBL, SW, LH, RH :OUT, IN
	DIST.INFO [■■■■■■■■■■■■■■■■■■■■]	FL, FR, C, SL, SR, SBR, SBL, SW, LH, RH
	LEV.INFO [■■■■■:■■■■■■■■■■■■■■■■■■■■]dB	FL, FR, C, SL, SR, SBR, SBL, SW, LH, RH
	ERROR CODE [■■■■■:3■■]	F, SR, SB : 0, 1, 2, 3, 4
	RETRY? [■■■■■]	YES, EXIT
	CANCEL	
	CAL TYPE [■■■■■■■■■■■■■■■■■■■■]	FULL FLAT, ENGINEER, FRONT REF, USER REF, OFF
	A.P.M. [■■■■■]	AUTO, OFF
	FRONT REF TYPE [■■■■■]	L/R, L, R
	SP PAIR MATCH [■■■■■]	ALL, SUR, OFF
	POSITION [■■■■■■■■■■■■■■■■■■■■]	POS.1, POS.2, POS.3
NAME IN ? [■■■■■■■■■■■■■■■■■■■■]		

Регулиране на настройките

продължение

121^{BG}

Меню	Елемент	Параметър
LEVEL SETTINGS	TEST TONE [■■■■■■■■■■]	OFF, L към RH (AUTO), L към RH (FIX)
	PHASE NOISE [■■■■■■■■■■]	OFF, L/R, L/C, C/R, R/SR, SR/SBR, SR/SB, SBR/SBL, SR/SL, SB/SL, SBL/SL, SL/L, LH/RH, L/SR, SL/R, L/RH, LH/R
	PHASE AUDIO [■■■■■■■■■■]	OFF, L/R, L/C, C/R, R/SR, SR/SBR, SR/SB, SBR/SBL, SR/SL, SB/SL, SBL/SL, SL/L, LH/RH, L/SR, SL/R, L/RH, LH/R
	FRONT L [■■■■.■dB]	-10,0 dB до +10,0 dB (интервал от 0,5 dB)
	FRONT R [■■■■.■dB]	-10,0 dB до +10,0 dB (интервал от 0,5 dB)
	CENTER [■■■■.■dB]	-20,0 dB до +10,0 dB (интервал от 0,5 dB)
	SURROUND L [■■■■.■dB]	-20,0 dB до +10,0 dB (интервал от 0,5 dB)
	SURROUND R [■■■■.■dB]	-20,0 dB до +10,0 dB (интервал от 0,5 dB)
	SUR BACK [■■■■.■dB]	-20,0 dB до +10,0 dB (интервал от 0,5 dB)
	SUR BACK L [■■■■.■dB]	-20,0 dB до +10,0 dB (интервал от 0,5 dB)
	SUR BACK R [■■■■.■dB]	-20,0 dB до +10,0 dB (интервал от 0,5 dB)
	LEFT HIGH [■■■■.■dB]	-20,0 dB до +10,0 dB (интервал от 0,5 dB)
	RIGHT HIGH [■■■■.■dB]	-20,0 dB до +10,0 dB (интервал от 0,5 dB)
	SUBWOOFER [■■■■.■dB]	-20,0 dB до +10,0 dB (интервал от 0,5 dB)
	ALL SUR LEVEL [■■■■.■dB]	-5 dB до +5 dB (интервал от 1 dB)

Меню	Елемент	Параметър
SPEAKER SETTINGS	SP PATTERN [■■■■■]	5/4.1 до 2/0 (28 конфигурации)
	VIRTUAL FH [■■■]	ON, OFF
	CENTER LIFT UP [■■■]	OFF, 1 до 10
	SUR POSITION [■■■■■]	BACK, FRONT
	SP RELOCATION [■■■■■]	TypeA, TypeB, OFF
	FRONT SIZE [■■■■■]	LARGE, SMALL
	CENTER SIZE [■■■■■]	LARGE, SMALL
	SURROUND SIZE [■■■■■]	LARGE, SMALL
	FH SIZE [■■■■■]	LARGE, SMALL
	SB ASSIGN [■■■■■]	OFF, BI-AMP, ZONE2
	FRONT L [■■■■■■■■■]	
	FRONT R [■■■■■■■■■]	
	CENTER [■■■■■■■■■]	
	SURROUND L [■■■■■■■■■]	
	SURROUND R [■■■■■■■■■]	
	SUR BACK [■■■■■■■■■]	1,0 до 10,0 m (интервал от 1 cm)
	SUR BACK L [■■■■■■■■■]	
	SUR BACK R [■■■■■■■■■]	
	LEFT HIGH [■■■■■■■■■]	
	RIGHT HIGH [■■■■■■■■■]	
	SUBWOOFER [■■■■■■■■■]	
	DISTANCE UNIT [■■■■■]	meter, feet
	FR CROSSOVER [■■■Hz]	40 до 200 (интервал от 10 Hz)
	CNT CROSSOVER [■■■Hz]	40 до 200 (интервал от 10 Hz)
	SUR CROSSOVER [■■■Hz]	40 до 200 (интервал от 10 Hz)
	FH CROSSOVER [■■■Hz]	40 до 200 (интервал от 10 Hz)
	CNT A.DOWN MIX [■■■]	OFF, ON
	SP IMPEDANCE [■ohm]	8 ома, 4 ома

Регулиране на настройките

продължение

123^{BG}

Меню	Елемент	Параметър
TUNER SETTINGS	FM MODE [■■■■■■■]	STEREO, MONO
	FM■■■	
	NAME IN ? [■■■■■■■■■]	
	AM■■■	
	NAME IN ? [■■■■■■■■■]	
AUDIO SETTINGS	D.L.L. [■■■■■■■]	AUTO2, AUTO1, OFF
	S.OPTIMIZER [■■■■■■■]	NORMAL, LOW, OFF
	LFE TIME [■■■■■■■ms]	-20,0 ms до +20,0 ms (0,5 ms интервал)
	S.WOOFER LPF [■■■■■]	ON, OFF
	S.WOOFER MUTING [■■■■■]	ON, OFF
	A/V SYNC [■■■■■■■■■■■]	HDMI AUTO, 0 msec до 1200 msec (интервал от 10 msec)
	DUAL MONO [■■■■■■■■■■■]	MAIN/SUB, MAIN, SUB
	DEC. PRIORITY [■■■■■]	AUTO, PCM
	D. RANGE COMP. [■■■■■]	ON, AUTO, OFF
VIDEO SETTINGS	RESOLUTION [■■■■■■■■■■■]	DIRECT, AUTO, 480/576i, 480/576p, 720p, 1080i, 1080p
	ZONE RESO. [■■■■■■■■■■■]	DIRECT, 480/576i, 480/576p, 720p, 1080i
HDMI SETTINGS	CTRL FOR HDMI [■■■■■]	ON, OFF
	PASS THROUGH [■■■■■]	ON, AUTO, OFF
	H.A.T.S. [■■■■■]	ON, OFF
	ZONE2 OUT [■■■■■]	ON, OFF
	PRIORITY [■■■■■■■■■■■]	MAIN&ZONE2, MAIN ONLY
	AUDIO OUT [■■■■■■■]	AMP, TV+AMP
	SW LEVEL [■■■■■■■]	AUTO, +10 dB, 0 dB
	FAST VIEW [■■■■■]	AUTO, OFF
SYSTEM SETTINGS	RS232C CONTROL [■■■■■]	ON, OFF
	NETWORK STANDBY [■■■■■]	ON, OFF
	AUTO STANDBY [■■■■■]	ON, OFF
	VERSION [■■■■■]	-

Регулиране на настройките

продължение

125^{BG}

Промяна на дисплея

Панелът на дисплея предоставя различна информация за състоянието на приемника, например за звуковото поле.

- 1 Изберете входа, за който искате да проверите информацията.
- 2 Натиснете DISPLAY MODE на приемника неколккратно.

При всяко натискане на DISPLAY MODE дисплеят ще се променя циклично по следния начин.

Избран вход → Тип на звуковото поле → Информация за потока* → Въведено наименование на входа ...

* Информацията за потока може да не се показва.

При слушане на FM и AM радио

Наименование на станция →

Честота → Тип на звуковото поле ...

Името на индекса се показва само когато сте го задали във входа или предварително настроената станция.

Името на индекса не се показва, когато са въведени само празни интервали.

При получаване на RDS програми PS (Program Service наименование)¹⁾, предварително зададено наименование, честотна лента или предварително зададен номер → Честота, честотна лента и предварително зададен номер → Индикация заPTY (Program Type)²⁾ → Индикация за RT (Radio Text)³⁾ → CT (Показание на часовника) → Тип звуково поле ...

¹⁾Тази информация се появява и за станции, които не са RDS FM станции.

²⁾Тип на програмата, която се излъчва

³⁾Текстови съобщения, изпратени от RDS станцията.

Използване на дистанционното управление

Управляване на оборудването с помощта на дистанционно управление

Можете да управлявате оборудване на Sony или такова, което не е на Sony, използвано от вас, с дистанционното управление, предоставено с приемника.

Дистанционното управление първоначално е зададено за управление на оборудване на Sony.

Когато промените настройките на дистанционното управление според оборудването, което използвате, можете да управлявате оборудване, което не е на Sony, и друго оборудване на Sony, което дистанционното управление първоначално не може да управлява (стр. 128).

Управляване на оборудването, свързано към приемника

- 1 Натиснете бутона на изхода, който отговаря на оборудването на компонента, който искате да управлявате.
- 2 Натиснете съответните бутони, за да използвате функцията, посочена в таблицата по-долу.

Забележка

Възможно е да не можете да управлявате някои функции за оборудването, което използвате.

Таблица на бутоните, използвани за управление на оборудването

Категория на оборудването	TV	Видео-касетофон	DVD плейър, комбиниран DVD/видео-касетофон	Blu-ray Disc Плейър	Записващ твърд диск	PSX	Video CD плейър, LD плейър	Цифров CATV терминал	DSS	Магнетофон A/B	Цифров магнетофон	CD плейър, минидиск плейър
Бутон												
AV I/⏏	●	●	●	●	●	●	●	●	●	●	●	●
Бутони с цифри	●	●	●	●	●	●	●	●	●	●	●	●
(Ръководство)	●		● ^{b)}	●	●	●		●				
-/-	●	●	●	●	●	●	●	●	●	●		●
ENT/MEM	●	●	●	●	●	●	● ^{a)}	●	●	●	●	●
Цветни бутони	●		● ^{b)}	●	●							
TOOLS/OPTIONS	●		●	●	●	●		●	●			
DISPLAY	●	●	●	●	●	●	●	●	●			●
RETURN/EXIT	●		●	●	●	●	●	●	●			
⬆/⬇/⬅/⬄, ⊕, HOME	●	●	●	●	●	●		●	●			
⏪/⏩	●	●	●	●	●	●	●	●		● ^{b)}	●	●
⬅/➡	●		●	●	●	●		●				

Използване на дистанционното управление

продължение

127^{BG}

Категория на оборудването	TV	Видео-касетофон	DVD плейър, комбиниран DVD/видео-касетофон	Blu-ray Disc Плейър	Записващ твърд диск	PSX	Video CD плейър, LD плейър	Цифров SATV терминал	DSS	Магнетофон A/B	Цифров магнетофон	CD плейър, минидиск плейър
Бутон												
◀/TUNING -, ▶/TUNING +	●	●	●	●	●	●	●	●		●	●	●
▶, II, ■	●	●	●	●	●	●	●	●		●	●	●
🔊, ▲ +/-	●											
PRESET +/-, PROG +/-	●	●	●	●	●		● ^{a)}	●	●			
TOP MENU, POP UP/MENU			●	●		●						
AUDIO	●	●	●	●	●	●			●			
SUBTITLE (Субтитри)	●		●	●	●	●						

a) Само LD плейър

б) Само дек В

в) Само DVD

Изключване на цялото свързано оборудване (SYSTEM STANDBY)

Дори когато приемникът е в режим на готовност, той остава включен в зона 2 или зона 3. За да изключите цялото оборудване на Sony, включително връзките към всяка зона, натиснете I/⏻ и AV I/⏻ на дистанционното управление едновременно.

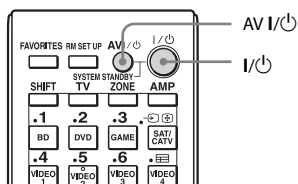

Програмиране на дистанционното управление

Можете да персонализирате дистанционното управление, за да съответства на оборудването, свързано с приемника. Можете дори да го програмирате и за управление на оборудване на производители, различни от Sony, както и на оборудване на Sony, което обикновено не може да се управлява от дистанционното управление.

Процедурата по-долу използва като пример случай, в който видеокасетофон, произведен от фирма, различна от Sony, е свързан към VIDEO 1 IN жаковете на приемника.

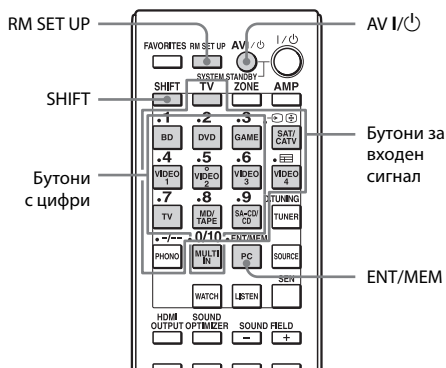

1 Натиснете AV I/⏻, докато натискате RM SET UP.

Бутонът RM SET UP светва.

2 Докато бутонът RM SET UP свети, натиснете бутона за въвеждане (включително TV бутона) на оборудването, което искате да управлявате.

Ако например ще управлявате видеокасетофон, свързан към жак VIDEO 1 IN, натиснете VIDEO 1. RM SET UP и SHIFT светват, а бутоните за входен сигнал мигат. Ако натиснете бутона за дадено устройство, за което не можете да програмирате дистанционното управление, като например TUNER, PHONO, PC или SOURCE и др., бутонът RM SET UP продължава да мига.

3 Натиснете бутоните с цифри, за да въведете цифров код.

Бутонът за входен сигнал светва. Ако съществува повече от един код, опитайте да въведете отново първия, който отговаря на оборудването.

Забележка

Само кодовете с 500 са валидни за бутона на TV.

4 Натиснете ENT/MEM.

Когато цифровият код бъде проверен, бутонът RM SET UP примигва два пъти и дистанционното управление автоматично излиза от режима на програмиране. Бутонът за входен сигнал също се изключва.

За да откажете програмирането

Натиснете RM SET UP по време на която и да е стъпка.

Цифрови кодове, отговарящи на оборудването, и производител на оборудването

Използвайте цифровите кодове в таблиците по-долу, за да програмирате оборудване на производители, различни от Sony, както и оборудване на Sony, което изначално не може да се управлява от дистанционното управление. Тъй като сигналът от дистанционното управление, получен от оборудването, се различава според модела и годината, може да бъде назначен повече от един цифров код към устройството. Ако не успеете да програмирате дистанционното управление с помощта на някой от кодовете, опитайте с други кодове.

Забележки

- Цифровите кодове са според последната налична информация за всяка марка. Възможно е обаче Вашето оборудване може да не реагира на някои или на всички кодове.
- Всички бутони за входен сигнал на това дистанционно управление може да не са налице, когато се използват конкретно с вашето оборудване.

Управление на CD плейър

Производител	Код (кодове)
SONY	101, 102, 103
DENON	104, 123
JVC	105, 106, 107
KENWOOD	108, 109, 110
MAGNAVOX	111, 116
MARANTZ	116
ONKYO	112, 113, 114
PANASONIC	115
PHILIPS	116
PIONEER	117
TECHNICS	115, 118, 119
YAMAHA	120, 121, 122

Управление на цифров магнетофон

Производител	Код (кодове)
SONY	203
PIONEER	219

Управление на магнетофон

Производител	Код (кодове)
SONY	201, 202
DENON	204, 205
KENWOOD	206, 207, 208, 209
NAKAMICHI	210
PANASONIC	216
PHILIPS	211, 212
PIONEER	213, 214
TECHNICS	215, 216
YAMAHA	217, 218

Управление на минидиск плейър

Производител	Код (кодове)
SONY	301
DENON	302
JVC	303
KENWOOD	304

Управление на записващ твърд диск

Производител	Код (кодове)
SONY	307, 308, 309

Управление на Blu-ray Disc плейър

Производител	Код (кодове)
SONY	310, 311, 312
LG	337
PANASONIC	335
SAMSUNG	336

Управление на PSX

Производител	Код (кодове)
SONY	313, 314, 315

Управление на DVD плейър

Производител	Код (кодове)
SONY	401, 402, 403
BROKSONIC	424
DENON	405
HITACHI	416
JVC	415, 423
MITSUBISHI	419
ORITRON	417
PANASONIC	406, 408, 425
PHILIPS	407
PIONEER	409, 410
RCA	414
SAMSUNG	416, 422
TOSHIBA	404, 421
ZENITH	418, 420

Управление на DVD/VCR COMBO (записващо устройство)

Производител	Код (кодове)
SONY	411

Управление на HDD/DVD COMBO (записващо устройство)

Производител	Код (кодове)
SONY	401, 402, 403

Управление на телевизор

Производител	Код (кодове)
SONY	501
AIWA	501, 536, 539
AKAI	503
AOC	503
CENTURION	566

Производител	Код (кодове)
CORONADO	517
CURTIS-MATHES	503, 551, 566, 567
DAYTRON	517, 566
DAEWOO	504, 505, 506, 507, 515, 544
FISHER	508, 545
FUNAI	548
FUJITSU	528
GOLDSTAR/LG	503, 512, 515, 517, 534, 544, 556, 568, 576
GRUNDIG	511, 533, 534
HITACHI	503, 513, 514, 515, 517, 519, 544, 557, 571
ITT/NOKIA	521, 522
J.C.PENNY	503, 510, 566
JVC	516, 552
KMC	517
MAGNAVOX	503, 515, 517, 518, 544, 566
MARANTZ	527
MITSUBISHI/MGA	503, 519, 527, 544, 566, 568
NEC	503, 517, 520, 540, 544, 554, 566
NORDMENDE	530, 558
NOKIA	521, 522, 573, 575
PANASONIC	509, 524, 553, 559, 572
PHILIPS	515, 518, 557, 570, 571
PHILCO	503, 504, 514, 517, 518
PIONEER	509, 525, 526, 540, 551, 555
PORTLAND	503
QUASAR	509, 535
RADIO SHACK	503, 510, 527, 565, 567
RCA/PROSCAN	503, 510, 523, 529, 544
SAMSUNG	503, 515, 517, 531, 532, 534, 544, 556, 557, 562, 563, 566, 569
SAMPO	566
SABA	530, 537, 547, 549, 558
SANYO	508, 545, 546, 560, 567
SCOTT	503, 566
SEARS	503, 508, 510, 517, 518, 551
SHARP	517, 535, 550, 561, 565
SYLVANIA	503, 518, 566
THOMSON	530, 537, 547, 549
TOSHIBA	535, 539, 540, 541, 551
TELEFUNKEN	530, 537, 538, 547, 549, 558
TEKNIKA	517, 518, 567
WARDS	503, 517, 566
YORK	566

Производител	Код (кодове)
ZENITH	542, 543, 567
GE	503, 509, 510, 544
LOEWE	515, 534, 556

Управление на LD плейър

Производител	Код (кодове)
SONY	601, 602, 603
PIONEER	606

Управление на video CD плейър

Производител	Код (кодове)
SONY	605

Управление на VCR

Производител	Код (кодове)
SONY	701, 702, 703, 704, 705, 706
AIWA*	710, 750, 757, 758
AKAI	707, 708, 709, 759
BLAUPUNKT	740
EMERSON	711, 712, 713, 714, 715, 716, 750
FISHER	717, 718, 719, 720
GENERAL ELECTRIC (GE)	721, 722, 730
GOLDSTAR/LG	723, 753
GRUNDIG	724
HITACHI	722, 725, 729, 741
ITT/NOKIA	717
JVC	726, 727, 728, 736
MAGNAVOX	730, 731, 738
MITSUBISHI/MGA	732, 733, 734, 735
NEC	736
PANASONIC	729, 730, 737, 738, 739, 740
PHILIPS	729, 730, 731
PIONEER	729
RCA/PROSCAN	722, 729, 730, 731, 741, 747
SAMSUNG	742, 743, 744, 745
SANYO	717, 720, 746
SHARP	748, 749
TELEFUNKEN	751, 752
TOSHIBA	747, 756
ZENITH	754

* Ако видеокасетофон на AIWA не работи, въпреки че сте въвели кода за AIWA, вместо това въведете кода за Sony.

Използване на дистанционното управление

продължение

131^{BG}

Управление на сателитен тунер (приемник)

Производител	Код (кодове)
SONY	801, 802, 803, 804, 824, 825, 865
AMSTRAD	845, 846
BskyB	862
GENERAL ELECTRIC(GE)	866
GRUNDIG	859, 860
HUMAX	846, 847
THOMSON	857, 861, 864, 876
PACE	848, 849, 850, 852, 862, 863, 864
PANASONIC	818, 855
PHILIPS	856, 857, 858, 859, 860, 864, 874
NOKIA	851, 853, 854, 864
RCA/PROSCAN	866, 871
HITACHI/BITA	868
HUGHES	867
JVC/EchoStar/Dish Network	873
MITSUBISHI	872
SAMSUNG	875
TOSHIBA	869, 870

Управление на приемник за кабелна телевизия

Производител	Код (кодове)
SONY	821, 822, 823
HAMLIN/REGAL	836, 837, 838, 839, 840
JERROLD/G.I./MOTOROLA	806, 807, 808, 809, 810, 811, 812, 813, 814, 819
JERROLD	830, 831
OAK	841, 842, 843
PANASONIC	816, 826, 832, 833, 834, 835
PHILIPS	830, 831
PIONEER	828, 829
RCA	805
SCIENTIFIC ATLANTA	815, 816, 817
TOCOM/PHILIPS	830, 831
ZENITH	826, 827

Автоматично изпълнение на няколко команди последователно (Macro Play)

Функцията „Macro Play“ ви позволява да свържете няколко команди последователно в една команда. Дистанционното управление предоставя 2 списъка с макроси (MACRO 1 и MACRO 2). Можете да определите до 20 команди за всеки списък с макроси.

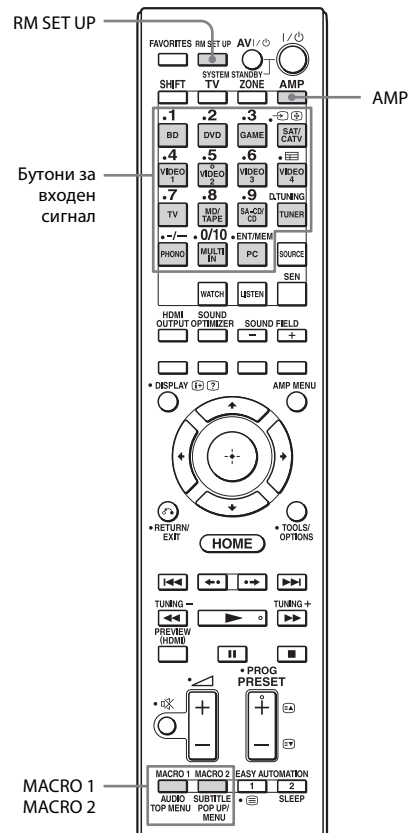

Програмиране на последователността на операцията

- 1 Натиснете MACRO 1 или MACRO 2 за повече от 1 секунда, докато държите натиснат RM SET UP.**

Бутонът RM SET UP мига и един от бутоните за входен сигнал светва (при фабричната настройка по подразбиране светва бутонът BD).

- 2 Натиснете бутона за входен сигнал за оборудването, за което искате да програмирате последователността на операцията или съответно операциите.**

- 3 Натиснете бутоните за входен, за които искате да програмирате една и съща последователност като операцията или съответно операциите, които трябва да бъдат изпълнени.**

Можете да програмирате конкретна операция или съответно операции чрез следните бутони.

Натиснете	Операции за програмиране
Бутона за входен сигнал за повече от 1 секунда	Превключване на входовете.
MACRO 1 или MACRO 2	Оставяне на интервал от една секунда. Когато искате да оставите по-дълъг интервал, натиснете MACRO 1 или MACRO 2 няколко пъти.

Бутонът за входен сигнал, избран в стъпка 2, премигва два пъти, след което светва отново.

- 4 Повторете стъпки 2 и 3, ако искате да програмирате операции за друго оборудване.**
- 5 Натиснете RM SET UP, за да приключите процеса на програмиране.**

За да откажете програмирането

Ако не натиснете нито един бутон в продължение на 60 секунди, настройките се отменят. Остава валидна предишната команда.

Стартиране на възпроизвеждане на макрос

- 1 Натиснете AMP.**

Бутонът AMP светва и след това изгасва.

- 2 Натиснете MACRO 1 или MACRO 2, за да стартирате макрос.**

Макросът се стартира и изпълнява командите в реда, в който сте ги задали. Докато се изпращат командите, мига бутонът AMP, а бутонът RM SET UP свети. След изпращането на командите бутоните RM SET UP и AMP изгасват.

За изтриване на програмиран макрос

- 1 Натиснете MACRO 1 или MACRO 2 за повече от 1 секунда, докато държите натиснат RM SET UP, за да изчистите запазения макрос.** Бутонът RM SET UP мига.
- 2 Натиснете RM SET UP.** Запазените като макрос настройки се изчистват.

Настройване на кодове на дистанционното управление, които не са запазени в него

Дори ако кодът на дистанционното управление не е сред предварително съхранените в него, е възможно дистанционното управление да „научи“ кода чрез функцията за научаване.

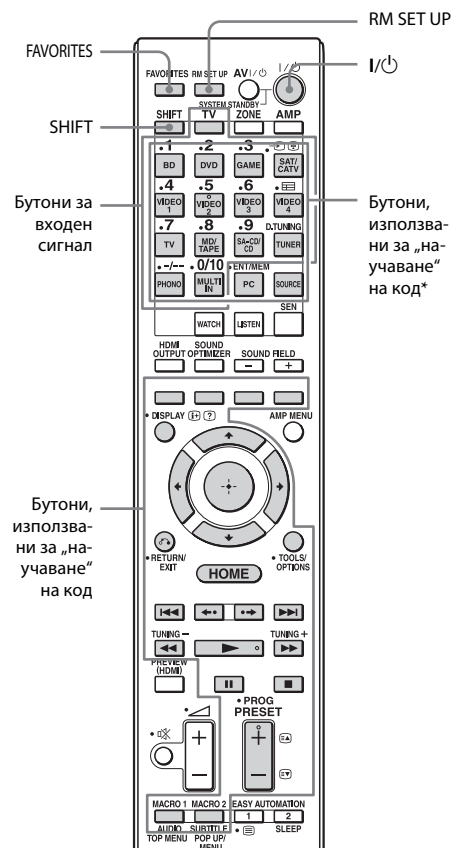

* За да съхраните нова команда за един от тези бутони, натиснете предварително SHIFT.

1 Натиснете FAVORITES, докато държите натиснат RM SET UP.

Бутонът RM SET UP светва. Когато капацитетът на паметта за съхранените кодове на дистанционното управление достигне определен лимит, бутонът RM SET UP премигва 10 пъти и процесът на научаване завършва.

2 Натиснете бутона за входен сигнал (включително бутона TV) за оборудването, което искате да управлявате с новата команда.

Бутонът за входен сигнал премигва. (Бутонът RM SET UP продължава да свети.)

Дори ако натиснете бутон за входен сигнал, за който не можете да съхраните нова команда, като например PC или SOURCE и т.н., бутонът за входен сигнал няма да мига.

3 Натиснете бутона, за който искате да съхраните новата команда. За бутоните със звезда в илюстрацията по-горе, натиснете SHIFT, след което бутона.

Бутонът за входен сигнал, избран в стъпка 2, светва. (Бутонът RM SET UP продължава да свети.) Когато процесът на научаване е неуспешен, бутонът RM SET UP премигва пет пъти.

Ако не успеете да съхраните новата команда, се уверете, че тя не е вече запазена за бутона, за който искате да я съхраните.

Ако искате да съхраните новата команда за бутона, за който вече сте я запазили, преди това изтрийте запазената команда.

- 4 Насочете секцията за получаване на код на дистанционното управление към предавателя на дистанционното управление, от който трябва да се „научи“ кода.**

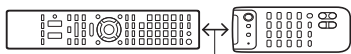

Около 5 см – 10 см

- 5 Натиснете бутона на дистанционното управление, от който трябва да се „научи“ кода, за да се изпрати кодът на дистанционното управление**

Докато дистанционното управление на приемника получава сигнал, бутоните за входен сигнал, избрани в стъпка 2, изгасват.

Бутонът RM SET UP примигва два пъти, след което процесът за научаване е завършен.

Когато процесът на научаване е неуспешен, бутонът RM SET UP премигва пет пъти. Опитайте да изпълните процеса отново от стъпка 2.

- 6 Натиснете RM SET UP, за да приключите процеса на функцията за научаване.**

За да откажете научаването

Натиснете RM SET UP. Освен това, ако не натиснете нито един бутон в продължение на 60 секунди, настройките се отменят.

След изпълнението на стъпка 3 обаче не можете да отмените настройките, дори ако натиснете RM SET UP. В този случай, след като не докосвате дистанционното управление за 10 секунди, натиснете RM SET UP, за да отмените настройките.

Използване на научена команда

Когато избирате научен входен сигнал, натиснете бутона, използван за научаване на тази функция.

За изтриване на научен код

- 1 Натиснете FAVORITES, докато държите натиснат RM SET UP.
- 2 Натиснете бутона за входен сигнал, за който искате да изтриете настройката. Бутонът за входен сигнал премигва. (Бутонът RM SET UP продължава да свети.)
- 3 Натиснете I/⏻ за повече от 1 секунда. Бутонът за входен сигнал премигва два пъти неколккратно.
- 4 Натиснете бутона за входен сигнал, за който има научена команда, за да изтриете запазената настройка. Бутонът RM SET UP примигва два пъти, след което процесът за изчистване е завършен. Когато процесът на изчистване е неуспешен, бутонът RM SET UP премигва пет пъти. Опитайте да изпълните процеса отново от стъпка 2.
- 5 Натиснете RM SET UP, за да приключите процеса на изтриване.

Изчистване на паметта на многофункционалното дистанционно управление

- 1 Натиснете и задръжете I/⏻, докато натискате ◀, след което натиснете AV I/⏻, всички едновременно.

Бугонът RM SET UP премигва три пъти.

- 2 Отпуснете всички бутони.

Цялото съдържание на паметта на дистанционното управление (напр. всички програмирани данни) се изчиства.

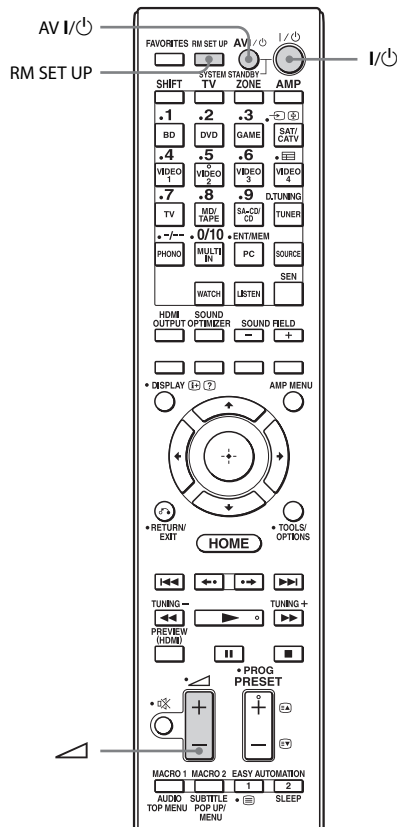

Допълнителна информация

Предпазни мерки

За безопасност

Ако в корпуса попадне твърд предмет или се излее течност, изключете приемника от електрическата мрежа и го предайте за проверка на квалифициран персонал, преди да го използвате отново.

За източници на захранване

- Преди работа с приемника проверете дали работното напрежение съвпада с това на местното електрозахранване. Работното напрежение е обозначено на табелката на гърба на приемника.
- Ако няма да използвате приемника дълго време, го изключете от стенния електрически контакт. За да изключете кабела за променливотоково захранване (проводника към електрическата мрежа), хванете щепсела. Никога не дърпайте кабела.
- Захранващият кабел трябва да се подменя само в квалифициран сервизен магазин.

При повишена температура

Въпреки че приемникът загарява по време на работа, това не е неизправност. Ако използвате този приемник продължително и често, температурата отгоре, встрани и в задната част на корпуса се повишава значително*. За да избегнете изгаряне, не докосвайте корпуса.

* Горната част на корпуса може да стане твърде гореща за докосване.

При поставяне

- Поставете приемника на място с подходяща вентилация, за да предотвратите повишаване на температурата и да удължите живота му.
- Не поставяйте приемника близо до източници на висока температура или на място с пряка слънчева светлина, запрашеност или механични вибрации.
- Не слагайте върху корпуса нищо, което може да блокира вентилационните отвори и да предизвика повреда.

При почистване

Почистете корпуса, панела и елементите за управление с мека суха кърпа. Не използвайте никакви видове абразивни подложки, почистващи прахове или разтворители, като спирт или бензин.

Ако имате въпроси или проблеми, свързани с приемника, консултирайте се с най-близкия търговец на Sony.

Отстраняване на неизправности

Ако имате някои от следните затруднения, докато използвате приемника, използвайте това ръководство за отстраняване на неизправности, за да ги разрешите. Ако проблемът продължи, се консултирайте с най-близкия търговец на Sony.

Обща информация

Приемникът се изключва автоматично.

- „Auto Standby“ е зададено на „On“ (стр. 118).
- Функцията за таймер за заспиване работи (стр. 88).
- „PROTECTOR“ работи (стр. 150).

Приемникът се включва автоматично.

- „Control for HDMI“ е зададено на „On“ или „Pass Through“ е зададено на „Off“. В този случай приемникът може да се включи чрез управление на друго оборудване, свързано към него.

Не са изведени картина и звук или са повредени.

- Приемникът е поставен близо до оборудване, като например телевизор, видеокасетофон или магнетофон. (Ако приемникът се използва заедно с телевизор, видеокасетофон или магнетофон и е поставен твърде близо до това оборудване, може да се появи шум, както и да се влоши качеството на картината. Това е особено вероятно при използване на вътрешна антена (ефирна). Затова е препоръчително да се използва външна антена (ефирна).

Горната част на приемника е гореща.

- Това е специфично за този усилвател. Това не е неизправност. Ако „Control for HDMI“ или „Network Standby“ са зададени на „On“ или „Pass Through“ е зададено на „On“ или „Auto“, захранването за зона 2 или зона 3 е включено, горната част на приемника може да се нагорещи дори докато той е в режим на готовност. Това състояние се появява, защото електрическият поток тече във вътрешните вериги на приемника, което е нормално.

Видео

Няма картина на екрана на телевизора/монитора или картината е неясна, независимо от нейния тип.

- Изберете подходящия входен сигнал на приемника (стр. 52).
- Настройте телевизора на съответния режим на входен сигнал.
- Преместете телевизора далеч от аудиооборудването.
- Задайте правилно входния компонентен видеосигнал (стр. 83).
- Входният сигнал трябва да бъде същият като входния сигнал при увеличаване на качеството на входен сигнал с този приемник (стр. 23).
- Уверете се, че кабелите са правилно и здраво свързани към оборудването.
- В зависимост от оборудването за възпроизвеждане може да се наложи да го настроите. Прегледайте инструкциите за експлоатация, предоставени с оборудването.

Изображенията се появяват по-късно от възпроизвеждането на свързания звук.

- В зависимост от оборудването, свързано към HDMI жака, или от изходния възпроизведен сигнал изображенията може да се появят по-късно от свързания звук. В този случай променете настройката на „A/V Sync“ в менюто Audio Settings (стр. 105).

Записът не може да се осъществи.

- Проверете дали оборудването е правилно свързано (стр. 32).
- Изберете изходното оборудване (стр. 52).
- Проверете връзката на записващото устройство според видеосигналите, които искат да запишете. Аналоговите входни сигнали (композиционен видеосигнал) може да се извеждат само от аналогови изходни жакове.
- Входни видеосигнали през HDMI IN жакове не може да се записват.
- Защита на авторското право с цел предотвратяване на запис се съдържа в източниците. В такъв случай е възможно да не можете да записвате от източниците.
- Задайте „Auto Standby“ на „Off“ (стр. 118). Тъй като се записват само композитни видеосигнали, функцията за автоматично преминаване в режим на готовност може да се стартира и да прекъсне записа.

Конкретният тип изображение не се извежда или е повредено.

Извеждане на компонентен видеосигнал

- Разделителната способност за изходни сигнали от жаковете COMPONENT VIDEO OUT може да не се поддържа от телевизора ви. В такъв случай изберете подходяща разделителна способност от приемника (стр. 107).

- COMPONENT VIDEO MONITOR OUT жаковете имат ограничения на разделителната способност, когато разделителната способност на видеосигналите, защитени от технология, обект на авторско право, се конвертира. Разделителната способност на изходните сигнали към COMPONENT VIDEO MONITOR OUT жаковете се преобразува до 480p/576p.

HDMI изходна мощност

- Извеждането на HDMI видеосигнали на приемника може да бъде зададено на „OFF“. В този случай изберете „HDMI A“ или „HDMI B“ чрез бутона HDMI OUTPUT (стр. 81).
- Когато „Zone2 Out“ е зададено на „Off“, няма да се извеждат сигнали от HDMI ZONE 2.
- Графичен потребителски интерфейс и преобразуваните видеосигнали няма да се извеждат през жака HDMI ZONE 2 OUT.
- Аудио- и видеосигналите от HDMI IN жаковете няма да се извеждат през HDMI ZONE 2 OUT жака, когато е избран един и същи вход за основната зона и за зона 2 и менюто от Графичен потребителски интерфейс е показано на телевизора в основната зона.
- Когато е активирана функцията Zone2 Out и изберете един и същи HDMI вход за основната зона и за зона 2, ще има известни смущения при аудио- и видеосигналите в основната зона и в зона 2.

За да избегнете възможни смущения в основната зона, можете да зададете приоритет на основната зона за избора на HDMI вход (стр. 75).

- Уверете се, че използвате свързващ кабел за HDMI жака, съответстващ на High Speed HDMI кабела, когато искате да разглеждате изображения или слушате звук, особено за 1080p, Deep Colour или 3D или 4K предавания.

4K изображение

- В зависимост от телевизора или видео оборудването е възможно да не бъдат показани 4K изображения. Проверете възможностите за показване на видео и настройката на телевизора или видео устройството. Също така, проверете дали свързвате видео оборудването към свободен 4K HDMI IN жак на приемника.

3D изображение

- В зависимост от телевизора или видеооборудването е възможно да не бъдат показани 3D изображения. Проверете форматите за 3D изображения, поддържани от приемника (стр. 155).

Видеокасетофон

- Ако използвате видеокасетофон без електрическа схема за подобряване на изображението, като например TBC, изображението може да е изкривено.

Когато изберете „My Video“, „My Music“, „My Photo“, „Internet Video“, „Internet Music“, „Network“ или „Sony Entertainment Network“ от меню Watch/Listen, не се извежда картина.

- Изберете „BD“ или „DVD“ чрез INPUT SELECTOR на приемника веднъж, след това задайте за „Playback Resolution“ настройка „480i/576i“ или „480p/576p“ в меню Video Settings чрез Графичен потребителски интерфейс (стр. 110) и изберете отново съдържанието.

Функцията за пропускане не работи.

- избрано е „HDMI B“ или „Off“; Изберете „HDMI A“ чрез бутона HDMI OUTPUT.
- Когато „Control for HDMI“ е с настройка „On“ и „Pass Through“ е с настройка „Auto“ приемникът пести консумирана мощност в режим на готовност в съответствие със статуса на телевизора. За да активирате песенето

на енергия, „Control for HDMI“ на телевизора трябва да бъде настроено ефективно. Ако не е ефективно, задайте за „Pass Through“, на приемника настройка „On“.

Звук

Няма звук или се чуват само много слаби звуци, без значение кое оборудване е избрано.

- Проверете дали високоговорителите и оборудването са правилно свързани.
- Проверете дали приемникът и оборудването са включени.
- Проверете дали MASTER VOLUME управлението не е с настройка $-\infty$ dB. Опитайте да го настроите около тези стойности -40 dB.
- Проверете дали SPEAKERS (A/B/A+B/OFF) не е с настройка OFF (стр. 48).
- Натиснете  на дистанционното управление, за да отмените функцията за заглушаване.
- Опитайте да натиснете бутона за входен сигнал на дистанционното управление или INPUT SELECTOR на приемника, за да изберете желаното оборудване.
- Проверете дали не са включени слушалките.
- Когато искате да слушате звука от високоговорителя на телевизора, задайте „Audio Out“ на „TV+AMP“ в менюто HDMI Settings. Ако е зададен на „AMP“, звукът не се извежда през високоговорителя на телевизора. Ако извеждате многоканалния звук от приемника, задайте настройка „AMP“.
- Когато е активирана функцията Zone2 Out и изберете един и същи HDMI вход за основната зона и за зона 2, ще има известни смущения при аудио- и видеосигналите в основната зона и в зона 2.

За да избегнете възможни смущения в основната зона, можете да зададете приоритет на основната зона за избора на HDMI вход (стр. 75).

- Звукът може да бъде прекъснат, когато честотата на семплиране, броят канали или аудиоформатът на изходните аудиосигнали от оборудването, което възпроизвежда, се сменят.
- Задайте настройката „EQ“ на iPod/iPhone към „Off“ или „Flat“.

Има силно бръмчене или шум.

- Проверете дали високоговорителите и оборудването са правилно свързани.
- Проверете дали свързващите кабели са далече от трансформатор или двигател и че са поне на 3 метра разстояние от телевизор или флуоресцентна светлина.
- Преместете телевизора далече от аудиооборудването.
- Уверете се, че сте заземили входа \perp SIGNAL GND (само когато е свързан грамофон).
- Щепселите и жаковете са замърсени. Избършете ги с кърпа, леко навлажнена със спирт.

Не се възпроизвежда звук от конкретния високоговорител(и).

Предни

- Свържете слушалките към PHONES жака, за да се уверите, че към слушалките се извежда звук. Ако само един канал се извежда към слушалките, проверете дали всички кабели са вкарани докрай в жаковете на приемника и на оборудването. Ако и двата канала се извеждат към слушалките, проверете връзката на предния високоговорител, която не извежда никакъв звук.

- Уверете се, че сте свързали жаковете L и R към моно устройство, аналоговото устройство изисква връзки и към двата жака. Използвайте кабел за монозвук (не е включен в комплекта). Но, няма да се произвежда звук от централния високоговорител, когато звуково поле (Pro Logic, т.н.) е избрано.

Централен/съраунд/заден съраунд/преден високоговорител(и)

- Проверете дали настройките на високоговорителите са подходящи за текущата система с помощта на „Auto Calibration“ или „Speaker Connection“ в менюто Speaker Settings. И след това проверете дали от всеки високоговорител се извежда правилно звук с помощта на „Test Tone“ в менюто Speaker Settings.
- Изберете „HD-D.C.S.“ звуково поле (стр. 64).
- Регулирайте нивото на високоговорителя (стр. 100).
- Уверете се, че централният/съраунд високоговорител/предният висок високоговорител(и) е настроен на „Small“, или „Large“.

Заден съраунд

- Някои дискове не разполагат с Dolby Digital Surround EX информация.
- Ако конфигурацията на високоговорителите е зададена така, че да липсват задни съраунд високоговорители, входните сигнали към SUR BACK жаковете са невалидни, тъй като приемникът не може да смесва каналите на задните високоговорители.

Субуфер

- Проверете дали субуферът е свързан правилно и здраво.
- Уверете се, че сте включили субуфера.

Не се възпроизвежда звук от конкретно устройство.

- Проверете дали устройството е свързано правилно към входните аудио жакове за това устройство.
- Проверете дали използваният за връзката кабел (или кабели) е вкаран докрай в жаковете на приемника и на устройството.
- Задайте за INPUT MODE настройка „AUTO“ (стр. 83).

HDMI вход

- Когато се използва „2ch Analog Direct“, звукът не се извежда. Използвайте друго звуково поле (стр. 63).
- Проверете HDMI връзката (стр. 32, 34, 35, 37).
- Проверете дали използвате HDMI кабел, който съдържа логотип на HDMI, упълномощена от HDMI Licensing LLC.
- В зависимост от оборудването за възпроизвеждане може да се наложи да го настроите. Прегледайте инструкциите за експлоатация, предоставени с оборудването.
- Уверете се, че използвате свързващ кабел за HDMI жака, съответстващ на High Speed HDMI кабела, когато разглеждате изображения или слушате звук по време на 1080p, Deep Colour или 3D или 4K предавания.
- Не може да се извежда звук от приемника, докато Графичен потребителски интерфейс се появява на телевизионния екран. Натиснете HOME, за да изключите Графичен потребителски интерфейс.
- Аудиосигналите (формат, честота на семплиране, дължина в битове и т.н.), предавани от HDMI жак, може да са потиснати от свързаното оборудване. Проверете настройката на свързаното оборудване, ако дадено изображение е с ниско качество или ако звукът не излиза от устройство, свързано чрез HDMI кабела.
- Когато свързаното оборудване не е съвместимо с технологията за защита на авторските права (HDCP), изображението и/или звукът от HDMI OUT жака може да са изкривени или да не се извеждат. В такъв случай проверете спецификацията на свързаното оборудване.
- Задайте разделителната способност на изображението на плейъра на повече от 720p/1080i, за да се насладите на звук с висока скорост на предаване (DTS-HD Master Audio, Dolby TrueHD).
- Може да се наложи да се направят някои настройки на разделителната способност на плейъра, преди да можете да се наслаждавате на DSD и многоканален линейен PCM. Вижте инструкциите за експлоатация на плейъра.
- Уверете се, че телевизорът е съвместим с функцията „System Audio Control“ за контрол на звука, възпроизвеждан от системата.
- Ако телевизорът не разполага с функцията за контрол на звука, възпроизвеждан от системата, задайте „Audio Out“ в менюто HDMI Settings на
 - „TV+AMP“, ако искате да слушате звука от високоговорителя на телевизора и от приемника.
 - „AMP“, ако искате да слушате звука от приемника. Когато свързвате приемника към видеоустройство (проектор и др.), звукът може да не се възпроизвежда от приемника. В такъв случай изберете „AMP“.
- Не можете да чувате звука от дадено устройство, свързано към приемника, докато е избран телевизор за вход на приемника.
 - Уверете се, че сте сменили входния сигнал на приемника на HDMI, когато искате да гледате програма на устройство, свързано към приемника.

- Сменете телевизионния канал, когато искате да гледате телевизионно предаване.
- Изберете правилното оборудване или желания от вас входен сигнал, когато искате да гледате програма от оборудването, свързано към телевизора.
- Когато използвате функцията за управление за HDMI, не можете да управлявате свързаното оборудване, използвайки дистанционното управление на телевизора.
 - В зависимост от свързаното оборудване и телевизора може да се наложи да зададете HDMI настройката на оборудването и телевизора. Направете справка с инструкциите за експлоатация, предоставени с оборудването и с телевизора.
 - Сменете входа на приемника на HDMI входа, свързан към оборудването.

Coaxial/optical input

- Когато се използва „2ch Analog Direct“, звукът не се извежда. Използвайте друго звуково поле (стр. 63).
- Проверете INPUT MODE (стр. 83).
- Проверете дали избраният входен жак за аудио (цифров) звук не е настроен за други входни сигнали в „Audio Input Assign“ в менюто Input Settings (стр. 83).

Аналогов двуканален вход

- Проверете дали избраният входен жак за аудио (аналогов) звук не е настроен за други входни сигнали в „Audio Input Assign“ в менюто Input Settings (стр. 83).

Левият и десният звук са небалансирани или разменени.

- Проверете дали високоговорителите и оборудването са правилно свързани.
- Регулирайте параметрите за баланс на звука с помощта на „Speaker Setup“ в менюто Speaker Settings.
- Регулирайте нивото на високоговорителите.

Не се възпроизвежда Dolby Digital или DTS многоканален звук.

- Проверете дали възпроизвежданият DVD диск и др. е записан във формат Dolby Digital или DTS.
- Когато свързвате DVD плейъра или друго устройство към цифровите входни жакове на приемника, се уверете, че свързаното оборудване разполага с настройка за изходящ цифров звук.
- Можете да се наслаждавате на High Bitrate Audio (DTS-HD Master Audio, Dolby TrueHD), DSD и многоканален линеен PCM само с HDMI връзка.

Многоканалният звук не може да се извежда.

- Когато „Control for HDMI“ е зададено на „On“, „Audio Out“ може автоматично да се зададе на „AMP“. В този случай задайте „Audio Out“ на „AMP“.

Не може да бъде получен съраунд ефект.

- Уверете се, че звуковото поле е включено (натиснете MOVIE/HD-D.C.S. или MUSIC).
- „PLII (Movie/Music)“, „PLIIX (Movie/Music)“, „PLIIZ Height“ и „Neo:X (Cinema/Music/Game)“ не работят, когато конфигурацията на високоговорителите е зададена на 2/0 или 2/0.1.

Индикаторът MULTI CHANNEL DECODING не светва в синьо.

- Проверете дали възпроизвеждащото оборудване е свързано с цифров жак и дали входният сигнал е избран правилно за този приемник.
- Проверете дали източникът на входен сигнал на възпроизвеждания софтуер се възпроизвежда в многоканален формат.
- Проверете дали настройката на възпроизвеждащото оборудване е зададена на многоканален звук.

- Проверете дали избраният входен жак за аудио (цифров) звук не е настроен за други входни сигнали в „Audio Input Assign“ в менюто Input Settings (стр. 83).

Записът не може да се осъществи.

- Проверете дали оборудването е правилно свързано (стр. 39).
- Изберете изходното оборудване (стр. 52).
- Входни аудиосигнали през жаквете HDMI IN и MULTI CHANNEL INPUT не могат да се записват.
- Проверете връзката на записващото устройство според аудиосигналите, които искате да запишете. Аналоговите входни сигнали могат да се извеждат само от аналогови изходни жакове.

Не се извежда тестов тон от високоговорителите.

- Кабелите на високоговорителите може да не са свързани правилно. Проверете дали са свързани стабилно и дали не могат да бъдат изключени чрез леко издърпване.
- Кабелите на високоговорителите може да имат проблем, свързан с късо съединение.

Тестов тон се извежда от различен високоговорител от този, визуализиран на екрана.

- Конфигурацията на високоговорителите е зададена неправилно. Уверете се, че връзките и конфигурацията на високоговорителите съвпадат правилно.

Функцията Н.А.Т.С. не работи.

- „Audio Out“ е с настройка „TV+AMP“. Изберете „AMP“ за „Audio Out“.
- Функцията „Н.А.Т.С.“ може да не работи в зависимост от настройките.

Тунер

FM сигналът е слаб.

- Използвайте коаксиален кабел от 75 ома (не е включен в комплекта), за да свържете приемника с външна FM антена (ефирна), както е показано по-долу. Ако свържете приемника към външна антена (ефирна), вземете я срещу светкавици. За да се предпазите от газова експлозия, не свързвайте заземяния кабел към газова тръба.



Радиостанциите не могат да бъдат настроени.

- Проверете дали антените (ефирни) са здраво свързани. Регулирайте антените (ефирни) и свържете външна антена (ефирна), ако е необходимо.
- Сигналът на радиостанциите е прекалено слаб при автоматична настройка. Използвайте директно настройване.
- Няма предварително зададени станции или предварително зададените станции са били изтрети (при използване на настройване чрез сканиране на предварително зададени станции). Настройте и запаметете станциите (стр. 61).
- Натиснете DISPLAY MODE на приемника, за да се покаже честотата върху прозореца на дисплея.

RDS не работи.

- Уверете се, че сте настроили FM станция с поддръжка на RDS.
- Изберете FM станция с по-силен сигнал.
- Станцията, която сте настроили, не предава правилно RDS сигнала или нивото на последния е слаба.

Желаната RDS информация не се появява.

- Свържете се с радиостанцията и разберете дали въпросната услуга действително се предоставя. Ако е така, тази услуга може да е временно недостъпна.

PC (USB)**Не се извежда звук или се извежда звук от високоговорителите на компютъра.**

- За да извеждате звук, моля, изтеглете драйвера за приемника от уеб сайта на Sony, след което го инсталирайте на компютъра си. За подробности относно инсталирането на драйвера вижте началната страница на Sony.
- Проверете дали устройството за възпроизвеждане на компютъра е с настройка „AV Amplifier/Receiver“. Ако не е, променете настройките на операционната система. Следните процедури са примерни. Действителна процедура може да се различава в зависимост от средата, в която използвате компютъра.
- Проверете дали регулирането на нивото на звука от операционната система на компютъра или от софтуера на плейъра е настроено правилно. Проверете също така дали не е зададено заглушаване на звука.
- Възможно е да не се извежда звук, когато стартирате няколко приложения на плейъра едновременно.

- Звукът от възпроизвеждането може да бъде прекъснат от операции на друго активно приложение.
- В зависимост от компютъра, който използвате, може да има прекъсване или изкривяване на звука. Ако това се случи, задайте по-ниска стойност за честотата на семплиране или за побитовата скорост.

При Windows XP

- 1 Изберете „Start (Старт)“ → „Control Panel (Контролен панел)“, за да отворите контролния панел.
- 2 Изберете „Sounds, Speech, and Audio Device (Звуци, реч и аудиоустройства)“ → „Change the Speaker Settings (Промяна на настройките на високоговорителите)“.
- 3 Изберете раздела „Audio (Аудио)“ в диалоговия прозорец „Sounds and Audio Devices Properties (Свойства на звуците и аудиоустройства)“.
- 4 Изберете „AV Amplifier/Receiver“ от падащото меню „Default device (Устройство по подразбиране)“ в раздела „Sound playback (Възпроизвеждане на звука)“.
- 5 Щракнете върху бутона „ОК“. Устройството за извеждане на звука по подразбиране се задава на „STR-DA5800ES“.

При Windows Vista/7

- 1 Изберете „Start (Старт)“ → „Control Panel (Контролен панел)“, за да отворите контролния панел.
- 2 Изберете „Hardware and Sound (Хардуер и звук)“ → „Sound (Звук)“.
- 3 Изберете раздела „Playback (Възпроизвеждане)“ в диалоговия прозорец „Sound (Звук)“.
- 4 Изберете „AV Amplifier/Receiver“, след което щракнете върху бутона „Set Default (Направи по подразбиране)“.

- 5 Уверете се, че до „AV Amplifier/Receiver“ се показва зелена отметка. Устройството за извеждане на звука по подразбиране се задава на „STR-DA5800ES“.

При Mac OS X

- 1 Изберете менюто Apple → „System Preferences“ → „Sound“, за да отворите панела „Sound“.
- 2 Изберете раздела „Output“.
- 3 Изберете „AV Amplifier/Receiver“ от списъка „Choose a device for sound output“. Устройството за извеждане на звука по подразбиране се задава на „STR-DA5800ES“.

USB устройство

USB устройството не е разпознато.

- Изключете приемника, след което изключете USB устройството. Включете приемника отново и свържете пак USB устройството.
- Свържете поддържаното USB устройство.
- USB устройството не работи правилно. Направете справка с инструкциите за експлоатация на USB устройството за това как да разрешите този проблем.

Съдържанието на USB устройството не се визуализира.

- Йерархията на папките е надвишила 4 нива. Приемникът може да визуализира съдържание в само до 4 нива (включително папката „ROOT“). Обаче, папките в папката на четвърто ниво не се визуализират.

Не се извежда звук.

- Изключете приемника, след което изключете USB устройството. Включете приемника отново и свържете пак USB устройството.
- Свържете поддържаното USB устройство.

- Натиснете ►, за да стартирате възпроизвеждането.
- Когато се използва „2ch Analog Direct“, звукът не се извежда. Използвайте друго звуково поле (стр. 63).
- Музикалните файлове съдържат шум или звукът е изкривен.
- Може да съществуват файлове, които понякога не могат да се възпроизведат, в зависимост от техния формат. За подробности вижте „Мрежа/USB“ (стр. 25).
- USB устройство, форматирано с файлови системи, различни от FAT12/16/32, VFAT или NTFS, не се поддържа.*
- Ако използвате USB устройство с няколко дяла, само аудиофайлове на първия дял могат да бъдат възпроизведени.
- Възпроизвеждането е възможно до 4 нива (вкл. папката „ROOT“).
- Броят файлове в дадена папка е надвишил 500 (вкл. папките).
- Файлове, които са криптирани или защитени с пароли и т.н., не могат да бъдат възпроизведени.
- Ако възпроизвеждате музикални файлове, съхранени в WALKMAN, използвайки приемника, преместете файловете към WALKMAN от компютър чрез плъзгане и поставяне, след което ги запаметете в WALKMAN във формат, поддържан от приемника (напр. MP3).

*Този приемник поддържа FAT12/16/32, VFAT или NTFS, но някои USB устройства може да не поддържат всички тези файлови системи. За подробности прегледайте инструкциите за експлоатация на всяко USB устройство или се свържете с производителя.

USB устройството не може да бъде свързано към ◀ (USB) порта.

- USB устройството е включено наобратно. Свържете USB устройството в правилната посока.

Грешна визуализация.

- Данните, съхранени в USB устройството, може да са повредени.
 - Знаците, които могат да бъдат показвани от този приемник, са следните:
 - Главни букви (от A до Z)
 - Малки букви (от a до z)
 - Цифри (от 0 до 9)
 - Символи (' < > * + , - . / @ [\] _ ')
- Други знаци може да не бъдат показани правилно.

Възпроизвеждането започва с голямо закъснение.

- Процесът по прочитането може да отнеме дълго време в следните случаи:
 - Има много папки или файлове на USB устройството.
 - файловата структура е изключително сложна;
 - капацитетът на паметта е прекалено голям;
 - вътрешната памет е фрагментирана.
- Затова препоръчваме да следвате указанията.
- общ брой файлове в една папка: 500 или по-малко

iPod/iPhone

iPod/iPhone не може да се зарежда.

- Проверете дали приемникът е включен.
- Уверете се, че iPod/iPhone е стабилно свързан.

iPod/iPhone не може да се управлява.

- Проверете дали сте свалили предпазния калъф на iPod/iPhone.
- В зависимост от съдържанието на iPod/iPhone стартирането на възпроизвеждането може да отнеме време.
- Изключете приемника, след което изключете iPod/iPhone. Включете приемника отново и свържете iPod/iPhone.

- Използвайте неподдържан iPod/iPhone. Вижте „Made for iPod/iPhone“ (стр. 55) за всички поддържани видове устройства.

Нивото на звука при звънене на iPhone не се променя.

- Регулирайте нивото на звука при звънене с помощта на контролите на iPhone.

Мрежа

Не можете да се свържете към мрежата.

- Проверете мрежовата връзка (стр. 45) и менюто Network Settings (стр. 114).
- Проверете дали е активиран портът, който искате да използвате за свързване на системата към мрежа.

Не може да се намери сървърът.

- Потърсете сървъра с помощта на „Connection Server Settings“ в менюто Network Settings (стр. 114).
- Проверете следното:
 - Включен ли е рутерът?
 - Ако има друго устройство между приемника и рутера, се уверете, че устройството е включено.
 - Правилно и здраво ли са свързани всички кабели?
 - Настройките съвпадат ли с настройките на рутера (DHCP или фиксирания IP адрес)?
- Когато използвате компютър, проверете следното:
 - Настройките на вградената защитна стена за операционната система на компютъра.
 - Настройките на защитната стена на софтуера за защита. За да проверите настройките на защитната стена на софтуера за защита, направете справка с раздела „Help (Помощ)“ на софтуера за защита.

- Регистрирайте приемника към сървъра. За подробности прегледайте инструкциите, предоставени със сървъра.
- Изчакайте няколко минути и опитайте да се свържете отново към сървъра.

Приемникът не може да получи съдържание от сървъра.

- На екраните „My Music“, „My Photo“ и „My Video“ приемникът визуализира само съдържанието, което може да се възпроизвежда с приемника, от съдържанието, предложено от сървъра в рамките на DLNA инструкциите.
- Може да съществува съдържание, което не се възпроизвежда или визуализира, дори ако съдържанието е дефинирано в DLNA инструкциите.

Не може да се осъществи достъп до приемника от „ES Remote“ или DLNA контролера.

- Уверете се, че контролерът, който искате да използвате, е зададен на „Allow“ в „Renderer Access Control“ (стр. 115).
- Ако зададете „Auto Access Permission“ на „On“ в „Renderer Options“ (стр. 114), всеки открит контролер може да е достъпен автоматично.
- Мрежовият контролер избран ли е в „Renderer Options“ и зададен ли е на „Allow“?
Ако квадратчето за отметка не е маркирано, маркирайте квадратчето за „Auto Access Permission“ и се върнете към началното меню. След това управлявайте приемника с помощта на мрежовия контролер веднъж, след което отмаркирайте квадратчето за отметка за „Auto Access Permission“, ако е необходимо.

- Ако мрежовият контролер е контролер на софтуер на компютър, филтриран ли е софтуерът от антивирусен софтуер или софтуер на защитна стена? Разрешаване на UPnP комуникации между софтуера и приемника. За подробности вижте инструкциите за експлоатация на антивирусния софтуер, софтуера на защитната стена или софтуера на мрежовия контролер.

Видеосъдържание от интернет

Качеството на картината/звукът е ниско или някои програми се визуализират със загуба на детайли, особено при бързо движение или тъмни сцени.

- Качеството на картината/звукът може да е ниско в зависимост от доставчиците на интернет съдържание.
- Качеството на картината/звукът може да се подобри чрез промяна на скоростта на връзката. Sony препоръчва връзка от поне 2,5 Мб/с за видео със стандартна разделителна способност и 10 Мб/с за видео с висока разделителна способност.
- Не всички видеоклипове съдържат звук.

Картината е малка.

- Натиснете , за да увеличите мащаба.

Не може да се възпроизвежда съдържание.

- Част от интернет съдържанието изисква регистрация през компютър, преди да може да бъде възпроизведено.

„BRAVIA“ Sync (Control for HDMI)

„Control for HDMI“ не може да бъде с настройка „On“.

- Задайте за „Zone2 Out“ в „HDMI Settings“ настройка „Off“.

Функцията Control for HDMI не работи.

- Проверете HDMI връзката (стр. 30, 32, 34, 35).
- Уверете се, че „Control for HDMI“ е с настройка „On“ в менюто HDMI Settings.
- Когато „Zone2 Out“ е с настройка „On“, функцията Control for HDMI не работи.
- Уверете се, че свързаното оборудване е съвместимо с функцията Control for HDMI.
- Проверете настройките на Управление за HDMI на свързаното оборудване. Вижте инструкциите за експлоатация на свързаното оборудване.
- Ако промените HDMI връзката, свържете/изключите захранващия кабел, а ако захранването е отпаднало, повторете процедурите на „Подготовка за „BRAVIA“ Sync“ (стр. 78).
- Когато избирате „HDMI OUT B“ или „OFF“, функцията Control for HDMI не работи правилно.
- Ако изберете „HDMI OUT A“, след като сте избрали „HDMI OUT B“ или „OFF“, функцията Control for HDMI може да не работи правилно за известно време. Причина за това, е че оборудването, свързано към жака HDMI OUT A, трябва да разпознае повторно приемника, снабден с функцията за управление за HDMI. Ако функцията Control for HDMI не работи правилно за дълго време, изпълнете стъпките, посочени в „Подготовка за „BRAVIA“ Sync“ (стр. 78).

- Типовете и броят на устройствата, които може да се управляват от функцията „BRAVIA“ Sync, са ограничени в HDMI CEC стандарта, както следва.
 - Записващо оборудване (Blu-ray Disc записващо устройство, DVD записващо устройство и др.): до 3 устройства
 - Възпроизвеждащо оборудване (Blu-ray Disc плейър, DVD плейър и др.): до 3 устройства
 - Тунери: до 4 устройства (Приемникът използва едно от тях за операциите си, свързани с Графичен потребителски интерфейс.)
 - Аудиосистема (AV приемник): до 1 устройства

Когато се опитвате да използвате функцията „One-Touch Play“, входът не се превключва, както е предвидено.

- Проверете дали „Zone2 Out“ е с настройка „Off“.
- Проверете настройката на HDMI входа (стр. 83). Когато задавате няколко входа към същия HDMI входен жак, ако използвате функцията „One-Touch Play“ на оборудването, свързано към HDMI входа, по предпочитание се избира входът, който сте задали последно.

Audio Return Channel (ARC) не работи.

- Уверете се, че „Control for HDMI“ е с настройка „On“ в менюто HDMI Settings.
- Уверете се, че INPUT MODE за „TV“ е зададено на „AUTO“ (стр. 83).

Дистанционно управление

Дистанционното управление не работи.

- Насочете дистанционното управление към сензора за дистанционно управление на приемника (стр. 11).
- Отстранете всички препятствия между дистанционното управление и приемника.
- Сменете всички батерии в дистанционното управление с нови, ако са изтощени.
- Когато започнете да управлявате приемника, не забравяйте да натиснете първо AMP на дистанционното управление. В противен случай следващите операции може да не са насочени към приемника. След това изберете устройствата, което желаете да използвате, като натиснете един от бутоните за входен сигнал.
- Уверете се, че режимите на управление на приемника и дистанционното управление са еднакви. Ако режимът на управление на приемника и този на дистанционното управление са различни, не можете да управлявате приемника с дистанционното управление (стр. 89).
- Уверете се, че сте избрали правилния входен сигнал на дистанционното управление.
- Когато работите с програмирано оборудване, което не е произведено от Sony, дистанционното управление може да не функционира правилно в зависимост от модела и производителя на това оборудване.

Бутонът RM SET UP премигва и не можете да настроите „Macro Play“ (стр. 132) или дистанционното управление не може да „научи“ код на дистанционното управление (стр. 134).

- Когато бутонът RM SET UP премигне пет пъти, сменете батериите с нови.

Ако проблемът е различен от някой от случаите, описани по-горе, и не се разреши дори ако изчакате малко, изпълнете което и да е от действията по-долу.

- Натиснете I/⏻ на дистанционното управление, за да изключите приемника, и след това го включете отново.
- Натиснете и задръжте I/⏻ на приемника, докато индикаторът над бутона светне в зелено, за да рестартирате приемника.

Съобщения за грешки

Може да проверите състоянието на приемника според съобщението. Вижте следващата информация, за да разрешите проблема. Ако проблемът продължи, се консултирайте с най-близкия търговец на Sony.

PROTECTOR

Приемникът е покрит и вентилационните отвори са блокирани. Приемникът автоматично ще се изключи след няколко секунди. Премахнете предмета, покриващ горния панел на приемника, и включете захранването отново.

SPEAKER SHORTED

Към високоговорителите се подава непостоянен ток поради късо съединение на входовете на високоговорителите. Приемникът автоматично ще се изключи след няколко секунди. Ако предпазното устройство на приемника е активирано поради проблем, свързан с късо съединение, изключете приемника.

Проверете връзката на високоговорителите и включете отново захранването.

FAN STOPPED

Проверете дали вентилационният отвор най-отгоре на приемника не е запушен.

„A new software version is available. Please go to the „Setup“ section of the menu and select „Network Update“ to perform the update.“ се появява на телевизионния екран.

Вижте „Network Update“ (стр. 119), за да актуализирате приемника към по-нова версия на софтуера.

Video cannot be output from this jack.

- Ако използвате приемника в основната зона, свържете го към телевизор чрез HDMI кабел.
- Ако свържете приемника към телевизор чрез видеокабел, задайте за „Playback Resolution“ настройка „480i/576i“ (стр. 110).
- Ако свържете приемника към телевизор чрез компонентен видеокабел, задайте „Playback Resolution“ на параметър, подходящ за вашия телевизор (стр. 110).

Допълнителна информация

продължение

151^{BG}

Списък със съобщения след измерване Auto Calibration

Дисплей	Обяснение
Code 30	Свързани са слушалки; Извадете слушалките и направете автоматичното калибриране отново.
Code 31	SPEAKERS (A/B/A+B/OFF) е с настройка OFF. Задайте други настройки на високоговорителите и направете повторно измерване.
Code 32	Не е открит нито един от високоговорителите. Уверете се, че конекторът на оптимизиращия микрофон е вкаран докрай в AUTO CAL MIC жака, след което изпълнете отново функцията Auto Calibration.
Code 33	<ul style="list-style-type: none"> Нито един от предните високоговорители не е свързан или е свързан само един от тях. Оптимизиращият микрофон не е свързан. Уверете се, че конекторът на оптимизиращия микрофон е вкаран докрай в AUTO CAL MIC жака, след което изпълнете отново функцията Auto Calibration. Не е свързан или левият, или десният съраунд високоговорител. Задните съраунд високоговорители са свързани, въпреки че съраунд високоговорителите не трябва да са свързани. Свържете съраунд високоговорителя или съответно високоговорителите към входовете SURROUND. Задният съраунд високоговорител е свързан само към входовете SURROUND BACK (ZONE 2) R. Когато свързвате само един заден съраунд високоговорител, свържете го към входовете SURROUND BACK (ZONE 2) L. само един от предните високи високоговорители е свързан. Свържете предния висок високоговорител към всеки от входовете FRONT HIGH. Предните високи високоговорители са свързани, въпреки че съраунд високоговорителите не са. Свържете съраунд високоговорителя или съответно високоговорителите към входовете SURROUND.
Code 34	Високоговорителите не са поставени на правилната позиция. Високоговорителите или оптимизиращият микрофон отдясно или отляво може да не са поставени правилно. Вижте „1: Инсталиране на високоговорителите“ (стр. 26) и проверете позицията на високоговорителите.
Warning 40	Процесът по измерване е приключил с откриване на високо ниво на шум. Възможно е да успеете да постигнете по-добри резултати, ако опитате отново в тиха обстановка.
Warning 41	Входният сигнал от микрофона е прекалено силен.
Warning 42	<ul style="list-style-type: none"> Разстоянието между високоговорителя и микрофона може да е твърде малко. Опитайте да повторите измерването, след като ги разграничите достатъчно. Когато използвате приемника като усилвател, всяко съобщенията може да се появи в зависимост от усилвателя на мощността, който свързвате. Няма да има проблеми обаче дори ако продължите да използвате приемника без промени.
Warning 43	Разстоянието и позицията на суббуфера не може да бъде разпознато. Или тъгълът на позицията на високоговорителя не може да се открие. Причина за това може да е шумът. Опитайте да направите измерването в тиха обстановка.
Warning 44	Измерването е завършено. Високоговорителите обаче не са поставени на правилните позиции един спрямо друг. Вижте „1: Инсталиране на високоговорителите“ (стр. 26) и проверете относителните позиции на високоговорителите.
NO WARNING	Няма информация за предупреждение.

Изтриване на паметта

Раздели за справка

За изтриване	Вижте
Всички запаметени настройки	стр. 92
Памет на многофункционалното дистанционно управление	стр. 136

За изчистване на паметта на опростеното дистанционно управление

След като извадите батериите, не използвайте дистанционното управление за няколко минути.

Рестартиране на приемника

Ако бутоните на приемника или дистанционното управление не работят поради повреда на приемника, рестартирайте приемника.

Задръжте I/⏻ в продължение на 10 секунди.

Когато индикаторът над I/⏻ светне в зелено, рестартирането започва.

Относно информацията за поддръжка

Вижте уебсайта по-долу за подробности за най-новата информация за приемника.
<http://support.sony-europe.com/>

Спецификации

Секция на усилвателя

POWER OUTPUT^{1) 2)}

Номинална изходна мощност в стерео режим
(8 ома, 20 Hz – 20 kHz,
ОХИ 0,09%):
120 W + 120 W

Референтна изходна мощност в стерео режим
(4 ома 20 Hz – 20 kHz,
ОХИ 0,15%):
120 W + 120 W

Референтна изходна мощност
(8 ома 1 kHz, ОХИ 0,7%)
FRONT:
130 W + 130 W
FRONT HIGH:
130 W + 130 W
CENTER: 130 W
SURROUND:
130 W + 130 W
SURROUND BACK:
130 W + 130 W

Референтна изходна мощност
(4 ома 1 kHz, ОХИ 0,7%)
FRONT:
120 W + 120 W
FRONT HIGH:
120 W + 120 W
CENTER: 120 W
SURROUND:
120 W + 120 W
SURROUND BACK:
120 W + 120 W

- 1) Измерено при следните условия:
Изисквания за захранването: 230 V AC,
50/60 Hz
- 2) В зависимост от настройките на звуковото поле и източника е възможно да няма извещаване на звук.

Допълнителна информация

продължение

153^{BG}

Честотна характеристика³⁾

PHONO	Крива на RIAA изравняване $\pm 1,0$ dB (20 Hz – 20 kHz)
MULTI CHANNEL INPUT, SA-CD/CD, MD/TAPE, TV, VIDEO 1/2, DVD, SAT/CATV, GAME	10 Hz – 100 kHz ± 3 dB

Входове (аналогови)

PHONO	Чувствителност: 2,5 mV Импеданс: 50 килоома S/N ³⁾ : 90 dB (A, 20 kHz LPF)
MULTI CHANNEL INPUT, SA-CD/CD, MD/TAPE, TV, VIDEO 1/2, DVD, SAT/CATV, GAME	Чувствителност: 150 mV Импеданс: 50 килоома S/N ³⁾ : 105 dB (A, 20 kHz LPF. 500 mV)

³⁾ Когато се използва „A.Direct“.

Входове (цифрови)

IN 1 (DVD), IN 2 (VIDEO 1), IN 3 (SA- CD/CD) (коаксиален)	Импеданс: 75 ома S/N: 96 dB (A, 20 kHz LPF)
IN 1 (GAME), IN 2 (SAT/CATV), IN 3 (TV) (оптичен)	S/N: 96 dB (A, 20 kHz LPF)

Изходи

MD/TAPE, VIDEO 1, ZONE 2, ZONE 3 (AUDIO OUT)	Напрежение: 150 mV Импеданс: 1 килоома
FRONT L/R, CENTER, SURROUND L/R, SURROUND BACK L/R, FRONT HIGH L/R, SUBWOOFER	Напрежение: 2 V Импеданс: 1 килоома

Секция за FM тунер

Обхват на настройката	87,5 MHz – 108,0 MHz
Антенa (ефирна)	FM кабелна антенa (ефирна)
Клеми за антената (ефирна)	75 ома, небалансирано

Секция за AM тунер

Стъпка на скалата на настройката	9 kHz
Обхват на настройката	531 kHz – 1 710 kHz
Антенa (ефирна)	Рамкова антенa (ефирна)

Секция за видео

Входове/изходи	Видео: 1 V _{p-p} , 75 ома COMPONENT VIDEO: Y: 1 V _{p-p} , 75 ома P _B : 0,7 V _{p-p} , 75 ома P _R : 0,7 V _{p-p} , 75 ома 80 MHz HD Pass Through
----------------	--

HDMI видео

Вход/изход (блок на HDMI усилвателя)

Формат	2D	3D		
		Опаковане на кадри	Един-до-друг (Половина)	Над-под (Горе-и-долу)
4096 × 2160p @ 23,98/24 Hz	○	-	-	-
3840 × 2160p @ 29,97/30 Hz	○	-	-	-
3840 × 2160p @ 25 Hz	○	-	-	-
3840 × 2160p @ 23,98/24 Hz	○	-	-	-
1920 × 1080p @ 59,94/60 Hz	○	-	○	○
1920 × 1080p @ 50 Hz	○	-	○	○
1920 × 1080p @ 29,97/30 Hz	○	○	○	○
1920 × 1080p @ 25 Hz	○	○	○	○
1920 × 1080p @ 23,98/24 Hz	○	○	○	○
1920 × 1080i @ 59,94/60 Hz	○	○	○	○
1920 × 1080i @ 50 Hz	○	○	○	○
1280 × 720p @ 59,94/60 Hz	○	○	○	○
1280 × 720p @ 50 Hz	○	○	○	○
1280 × 720p @ 29,97/30 Hz	○	○	○	○
1280 × 720p @ 23,98/24 Hz	○	○	○	○
720 × 480p @ 59,94/60 Hz	○	-	-	-
720×576p @ 50 Hz	○	-	-	-
640 × 480p @ 59,94/60 Hz	○	-	-	-

Допълнителна информация

продължение

155^{BG}

Обща информация

Изисквания за захранването

230 V AC, 50/60 Hz

Консумирана мощност

500 W

Консумация на енергия

(в режим на готовност)

0,5 W (Когато „Control for HDMI“ (стр. 112), „Pass Through“ (стр. 112), „Network Standby“ (стр. 115) и „RS232C Control“ (стр. 118) са с настройка „Off“, захранването за зона 2/зона 3 е изключено)

Размери

430 мм × 187,5 мм × 420 мм
(ширина/височина/
дълбочина)
включително
изпъкналите части
и контроли за
управление

Тегло (приблизително)

17,8 кг

Принадлежности от комплекта

Инструкции за експлоатация
(настоящото ръководство)

Ръководство за бърза настройка (1)

Оптимизиращ микрофон ECM-AC1 (1)

FM кабелна антена (ефирна) (1)

AM рамкова антена (ефирна) (1)

Захранващ кабел (1)

Многофункционално дистанционно
управление (1)

Опростено дистанционно управление (1)

R6 (размер AA) батерии (4)

Инструмент за свързване на кабела
на високоговорителя (1)

Дизайнът и спецификациите подлежат
на промяна без предупреждение.

Индекс

Числени стойности

12V Trigger 117
2 канала 63
2ch Analog Direct 63
2ch Stereo (режим) 63
3D Output Settings 111
5.1 канала 27
7.1 канала 26
9.1 канала 26

A-Z

A.F.D. (режим) 64
A/V Sync 105
AM 59
Audio Input Assign 84, 114
Audio Out 111
Audio Settings 104
Auto Calibration 96
Auto Calibration Setup 97
Auto Standby 118
Auto Tuning 60
Automatic Phase Matching 98
Berlin Philharmonic Hall 66
Blu-ray Disc плейър 32
Calibration Type 97
CD плейър 39
Center Analog Down Mix 103
Concertgebouw Amsterdam 66, 67
Connection Server Settings 114
Control for HDMI 112
D.C.A.C. (Digital Cinema Auto Calibration) 96
Decode Priority 106
Digital Legato Linear (D.L.L.) 104
Distance Unit 103
DLNA 57
DVD плейър 32
Dynamic Range Compressor 105
Easy Automation 86
Easy Setup 47, 96
ES Remote 86
External Control 115
Fast View 113
Favorites 51

FM 59
FM режим 60
Front Reference Type 97
H.A.T.S. 112
HD-D.C.S. 64
HD-D.C.S. (вид ефект) 65
HDMI Settings 111
Initialize Personal Information 119
Input Edit 113
INPUT MODE 83
Input Settings 113
Internet Services Settings 115
Internet Settings 114
Internet Video Parental Control 116
Internet Video Unrated 116
IP Content Noise Reduction 59
iPod/iPhone 55
Jazz Club 66
L.F.E. (Нискочестотен ефект) 14
Language 118
Large 101
LFE Time Alignment 104
Line Out 74, 117
Listen 52
Live Concert 66
MASTER VOLUME 12, 52
Movie Height 64
Musikverein Vienna 66, 67
Name In 98
Name Input 62
Neo:X (Cinema) 65
Neo:X (Game) 66
Neo:X (Music) 66
Network Settings 114
Network Standby 115
Parental Control Area Code 115
Parental Control Password 115
Pass Through 112
Phase Audio 102
Phase Noise 102
PHONES 12
Playback Resolution 110
PlayStation 3 34
PLII (Movie) 64

Допълнителна информация

продължение

157^{BG}

PLII (Music) 66
PLIIX (Movie) 64
PLIIX (Music) 66
PLIIZ Height 65, 66, 67
Portable Audio 66
Position 97
Priority 113
PROTECTOR 150
Renderer Access Control 115
Renderer Options 114
Resolution 107
RS232C Control 118
Screen Format 111
Settings Lock 118
Small 101
Software License 119
Software Update Notification 119
Sound Field 106
Sound Optimizer 68, 104
Speaker Connection 98
Speaker Pair Match 98
Speaker Relocation 99
Speaker Settings 96
SPEAKER SHORTED 151
SPEAKERS (A/B/A+B/OFF) 11, 48
Sports 66
Stadium 66
Subwoofer Level 111
Subwoofer Low Pass Filter 105
Subwoofer Muting 104
Super Audio CD плейър 39
Surround Back Assign 99
System Information 119
SYSTEM STANDBY 128
Test Tone 102
TONE 12, 92
TV Type 111
USB 54
User Reference Edit 97
Video Input Assign 84, 114
Virtual Front High 99
Vocal Height 66
WALKMAN 54
Watch 52
Zone Control 116
Zone Resolution 109

Zone Settings 116
Zone Setup 117
Zone2 Out 113

A

Актуализация през мрежата 119
Антенa (ефирна) 43

Б

Баси 68

B

Вид ефект 65
Видеокамера 37
Видеокасетофон 36
Видеосъдържание от интернет 58
Високи 68
Връзки
антенa (ефирна) 43
аудио оборудване 39
видео оборудване 32
високоговорители 28
монитор 30
Мрежа 45

Г

Грамофон 44
Графичен потребителски интерфейс 30, 50

Д

Двоен моносигнал 105
Директно настройване 61
Дисплей 13, 121
Дистанционно управление 17–21, 47,
127–136

Е

Еквалайзер 68, 104

Ж

Жакове VIDEO 2 IN 37

З

Заглушаване 52
Записване 89
Захранващ кабел 46
Звукови ефекти 63
Звуково поле 63

И

Избор на сцена 80
Извод \neq SIGNAL GND 44
Изключване на системата 79
Изпълнение с едно докосване 79
Изчистване
 дистанционно управление 136
 приемник 92
Импеданс на високоговорителите 103
Импеданс на високоговорителите 48
Интернет съдържание 58

К

Компютър 42, 53
Контрол на звука, възпроизвеждан
 от системата 80
Конфигурация на високоговорителите 98

М

Магнетофон 44
Меню 50, 93
Меню за настройки 93
Минидиск плейър 44
Множество зони 70
Музика 66

Н

Настройване 60, 61
Настройване на високоговорителите 100
Настройки 93
Настройки за видео 107
Настройки на системата 118
Нулиране
 дистанционно управление 136
 приемник 92

О

Обратен звуков канал (ARC) 80, 83

П

Повдигане на централния
 високоговорител 99
Подобряване на качеството на сигнала 23
Положение на съраунд
 високоговорителите 99
Предварително зададени станции 61
Приемник на кабелна телевизия 35
Промяна на дисплея 126
Пропускане 82

С

Сателитен тунер 35
Свързване на двоен усилвател 91
Средни 68
Съобщения
 Автоматично калибриране 152
 Грешка 150
Сървър
 Подготовка 50

Т

Таймер за заспиване 88

У

Управление на система за
 домашно кино 81

Ф

Филм 64

Ч

Честота на кросоувър 101

